

# TA

N° 3 42.13.10.03

Remplace  
Supersedes  
Ersetzt

Dok. 42.13.10.02



## NOTICE TECHNIQUE D'INSTALLATION

## INSTALLATION INSTRUCTIONS

## INSTALLATIONSNOTIZ



CERTIFY ALL  
DX AIR COOLERS

**FRIGA-BOHN**



IN6B00928

# 1. DIMENSIONS - DIMENSIONAL DATA - ABMESSUNGEN

Modèles Models Modelle	TA	1	2	3	4	5	6	7
Dimensions	A	866	1366	1366	1366	1866	1866	2366
Dimensional data	H mm	17,5	17,5	17,5	17,5	35	35	35
Abmessungen	X	560	1060	1060	1060	1560	1560	2060
Entrée Inlet Eintritt	Ø (1)	D 5/8"	D 5/8"	D 5/8"	D 5/8"	D 5/8"	D 5/8"	D 5/8"
Sortie Outlet Austritt	Ø ODF(2)	5/8"	5/8"	7/8"	7/8"	7/8"	1 1/8"	1 1/8"

(1) Distributeur : 5/8" à braser.

(2) ODF : femelle pour recevoir le tube de même diamètre.

(1) Liquid distributor: 5/8" male to be brazed.

(2) ODF: female sweat type connection.

(1) Verteilerkopf: 5/8" Lötanschluß.

(2) ODF: Lötanschluß für den Anschluß eines Rohres mit gleichem Durchmesser.

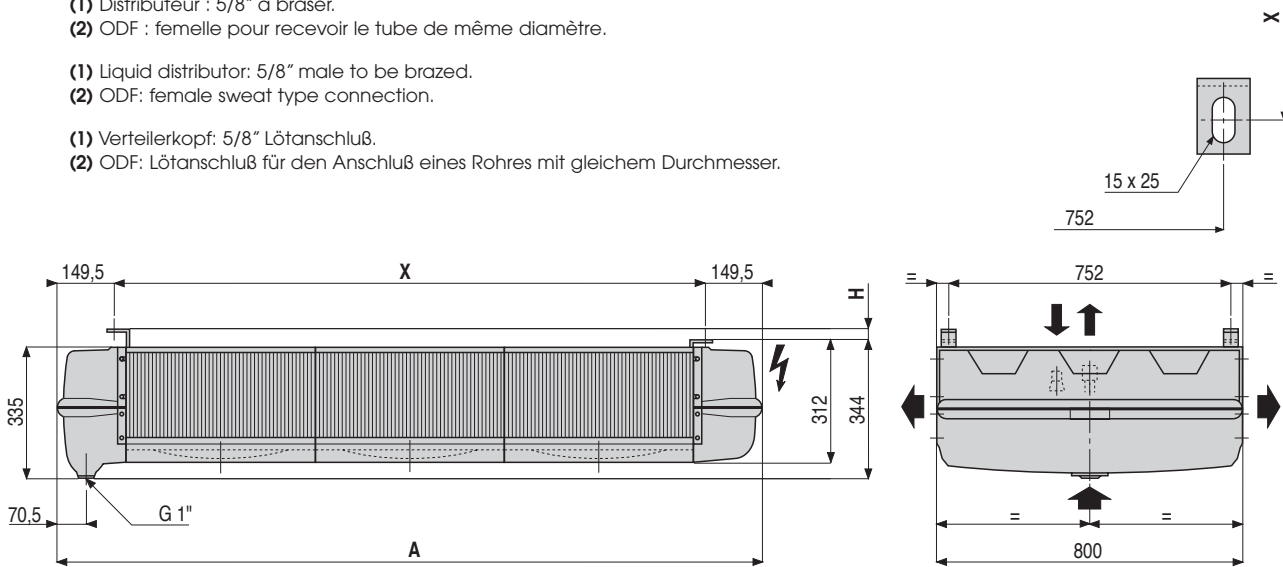

# 2. MONTAGE EVAPORATEUR ET CONDUITES UNIT COOLER MOUNTING AND PIPING INSTALLATION DES VERDAMPFERS UND DER LEITUNGEN

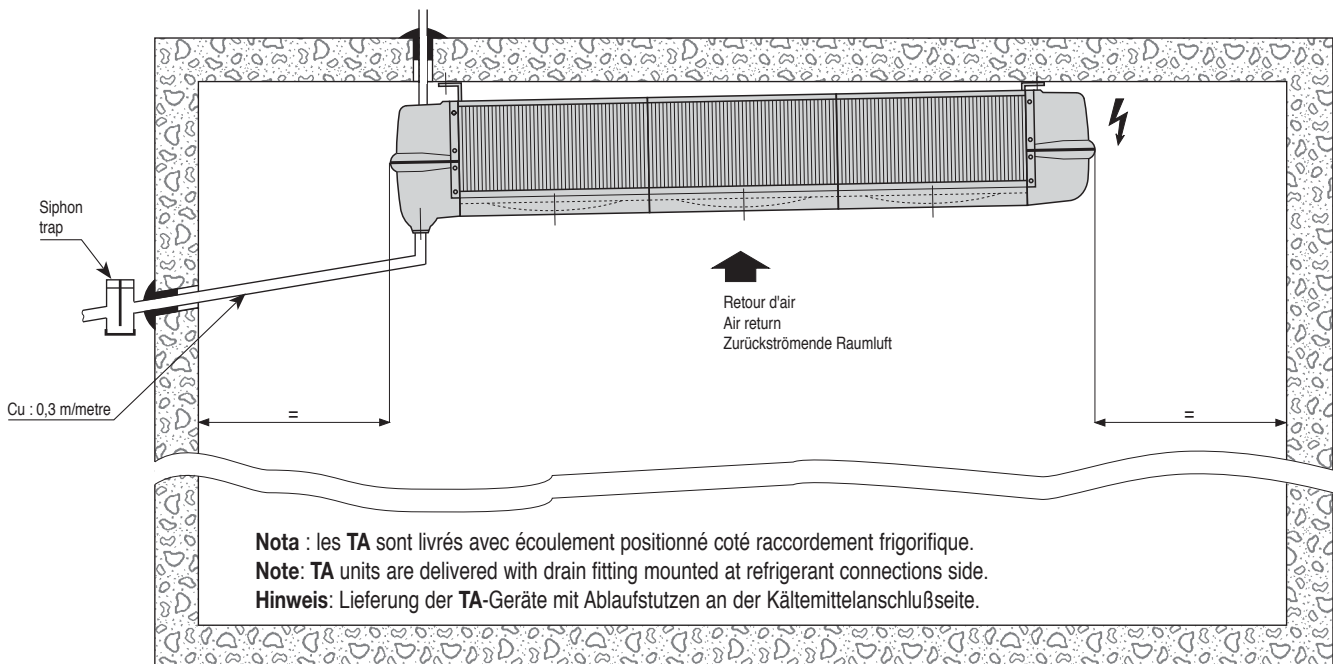

### 3. RETOURNEMENT EVAPORATEUR - UNIT COOLER TURN UP - VERDAMPFER UMDREHEN

→ ① → ② → ③ → ④ → ⑤ → ⑥ → ⑦ → ⑧ → ⑨

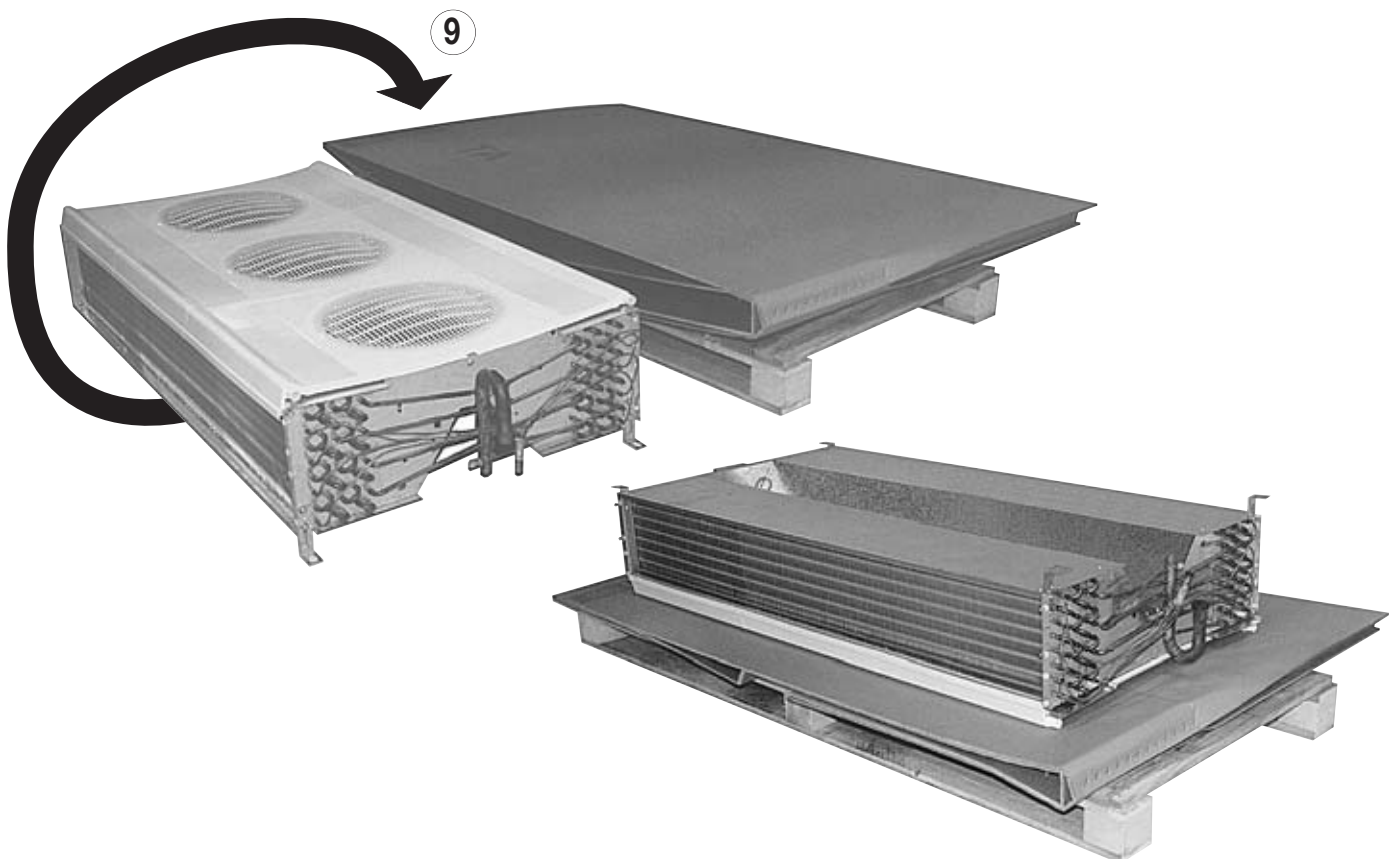
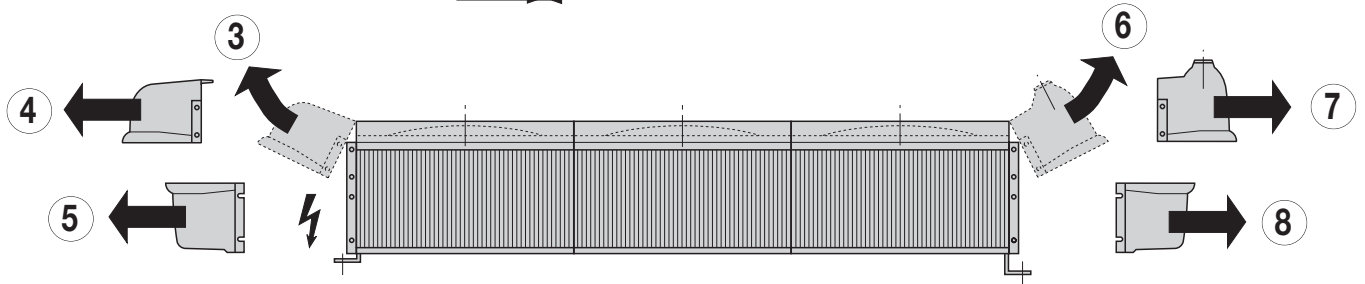
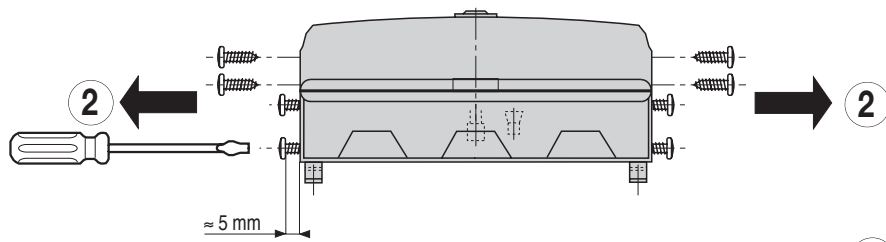
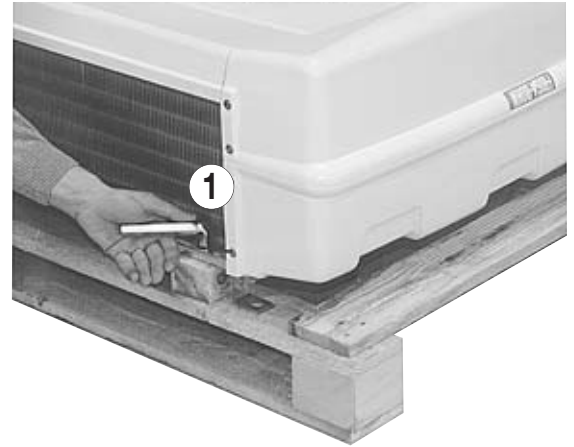

**POSSIBILITE ECOULEMENT COTE RACCORDEMENTS ELECTRIQUES**  
**POSSIBILITY OF DRAIN FITTING LOCATION ON ELECTRICAL CONNECTIONS SIDE**  
**ABLAUFSTUTZEN AUF DER SEITE DER ELEKTRISCHEN ANSCHLÜSSE MÖGLICH**

→ A → B → C → D → E → F → G → H → I → J

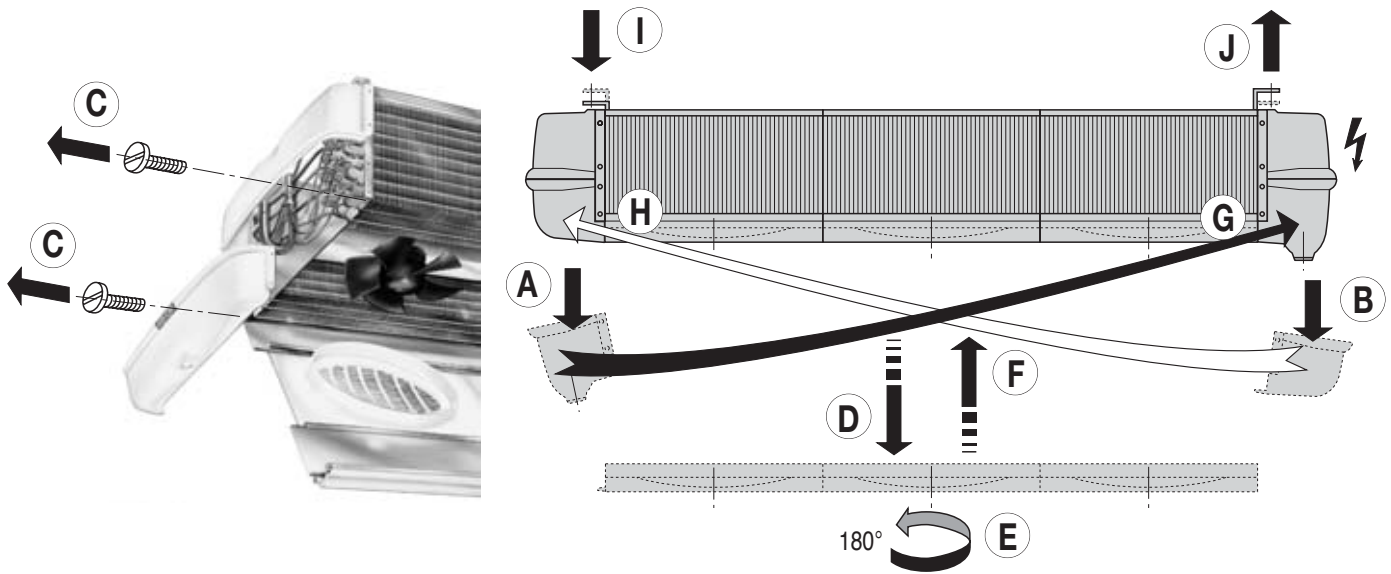

**POSITIONNEMENT DES EQUERRES SUPPORT**  
**FITTING OF SUPPORT ANGLES**  
**POSITIONIERUNG DER DECKENABSTANDSWINKEL**

Coté opposé (point haut)  
 Opposite side (high point)  
 Gegenüberliegende Seite (oberer Punkt)

Coté écoulement (point bas)  
 Drain line side (low point)  
 Ablaufseite (unterer Punkt)

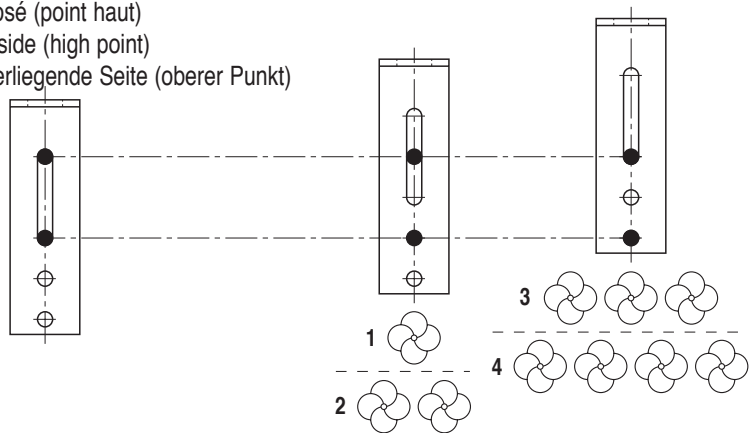
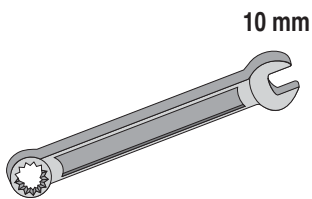

**4. FIXATION AU PLAFOND - FITTING TO CEILING - DECKENBEFESTIGUNG**

→ 1 → 2 → 3

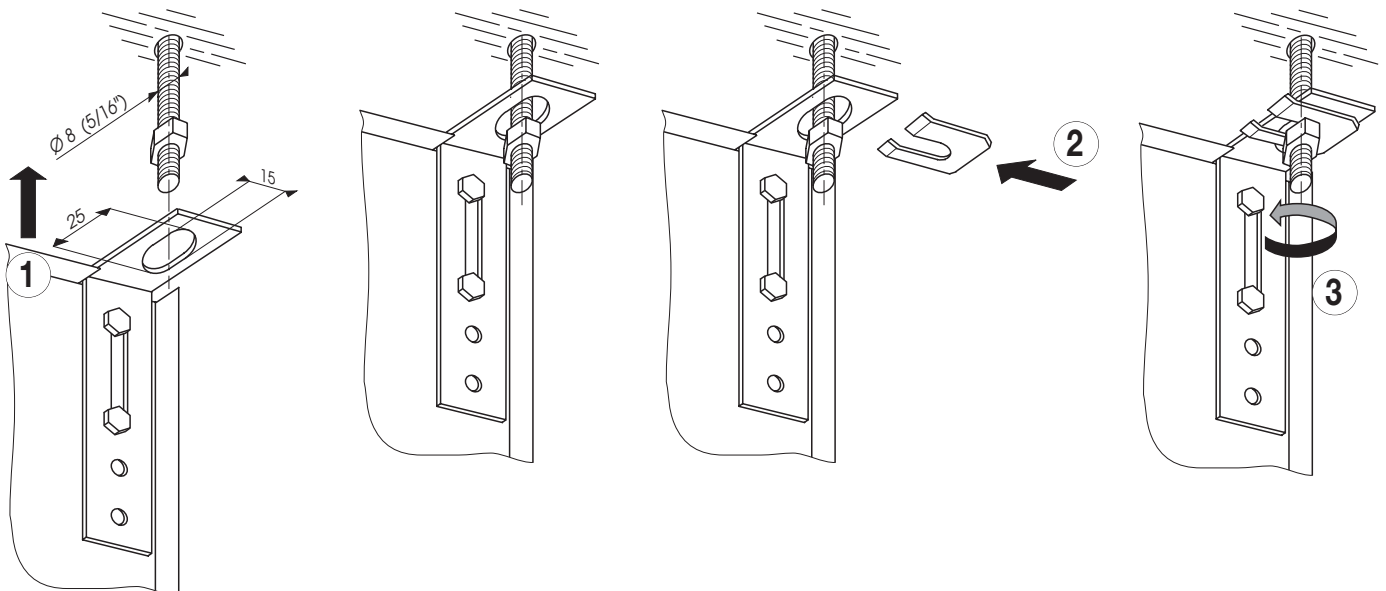

## 5. CONDUITES FRIGORIFIQUES REFRIGERANT PIPING KÄLTEMITTELEITUNGEN

→ ① → ②

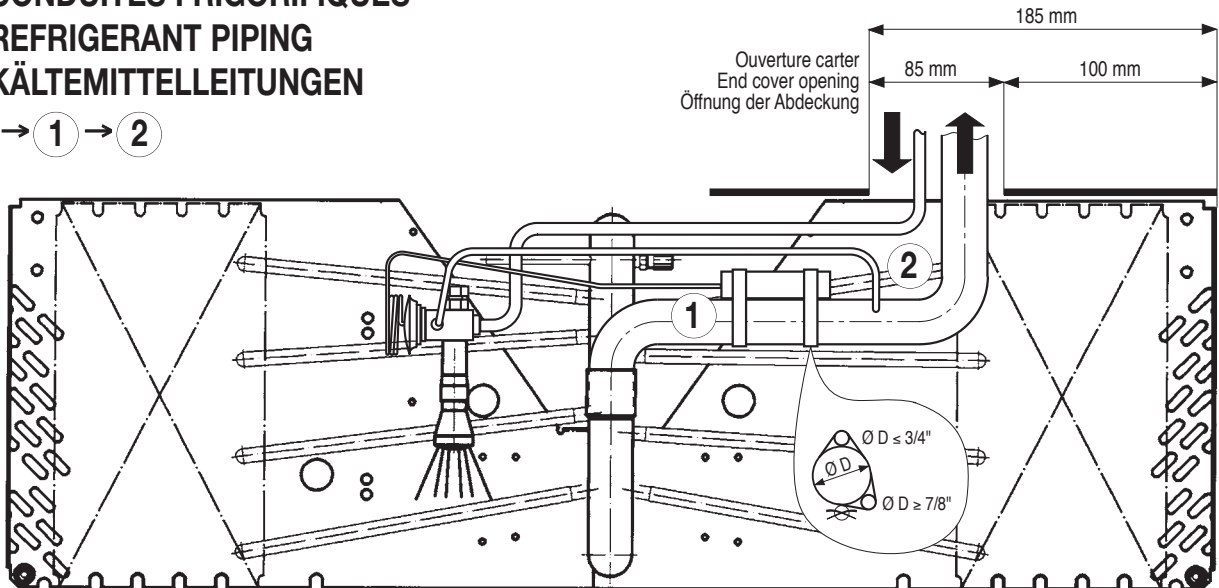

## 6. MONTAGE DETENDEUR T.E.V. MOUNTING MONTAGE DES EXPANSIONSVENTILS

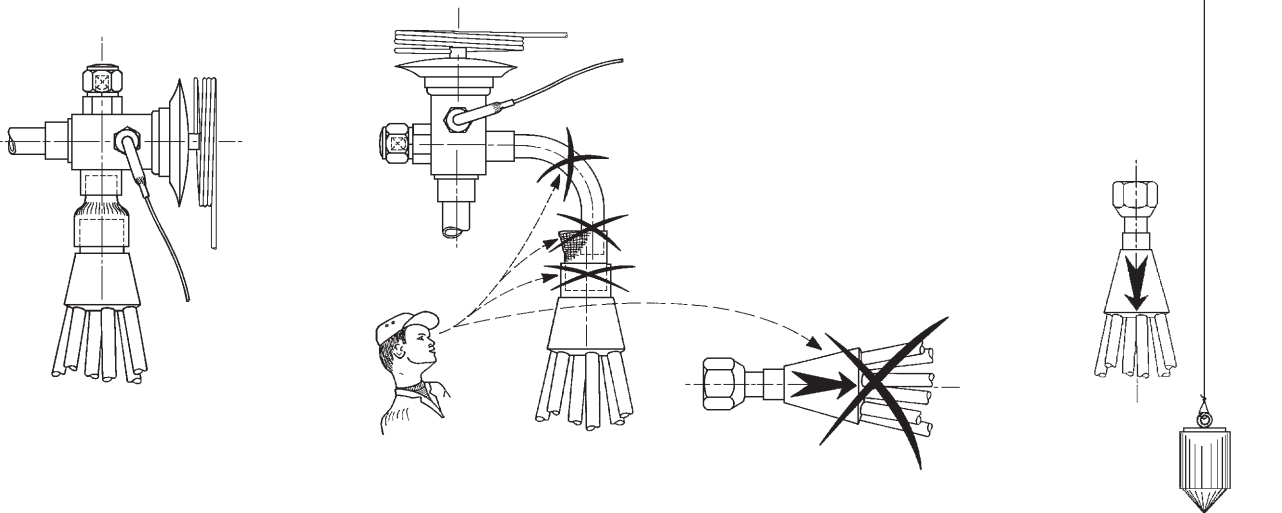

## 7. RACCORDEMENTS ELECTRIQUES ELECTRICAL CONNECTIONS ELEKTRISCHE ANSCHLÜSSE

→ ①

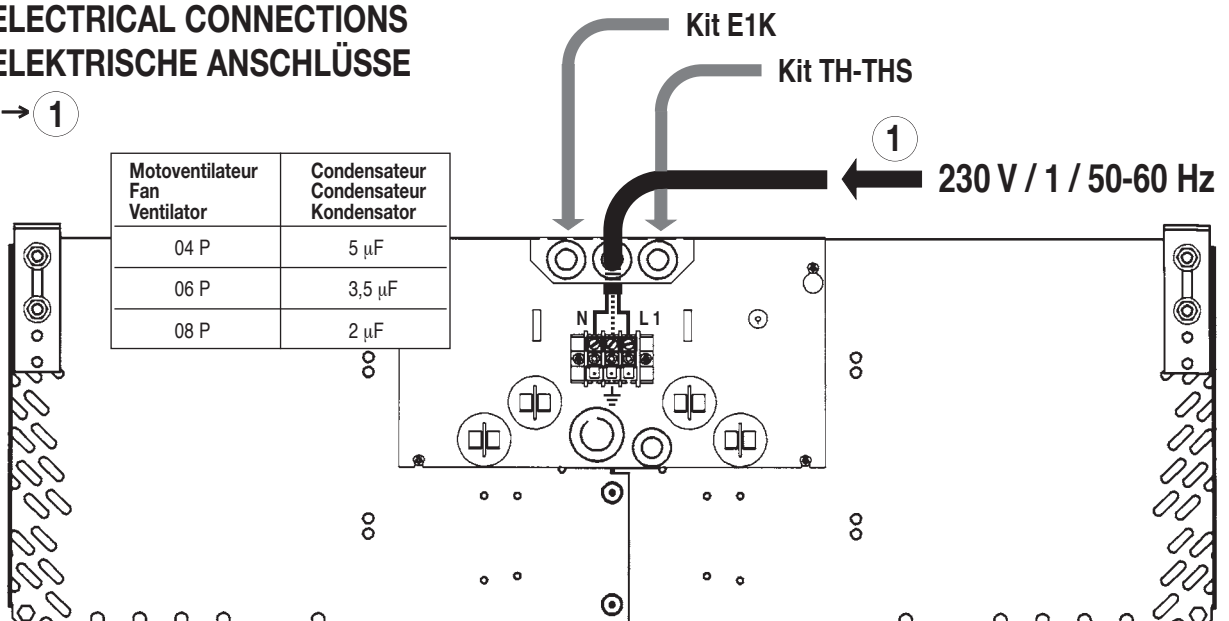

## 8. DECOUPE CARTER - CUTTING OF END COVER

### AUSSCHNITT DER ABDECKUNG

→ ① → ② → ③

V = Sortie verticale  
V = Vertical outlet  
V = Vertikaler Austritt

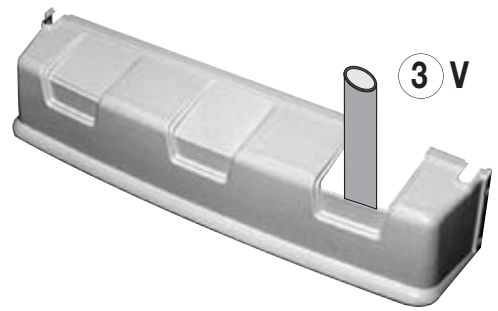

H = Sortie horizontale  
H = Horizontal outlet  
H = Horizontaler Austritt

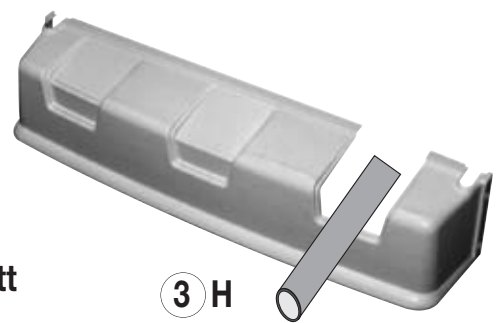

## 9. FERMETURE DES CARTERS - FITTING OF END COVER

### MONTAGE DER ABDECKUNGEN

→ ① → ② → ③ → ④ → ⑤ → ⑥

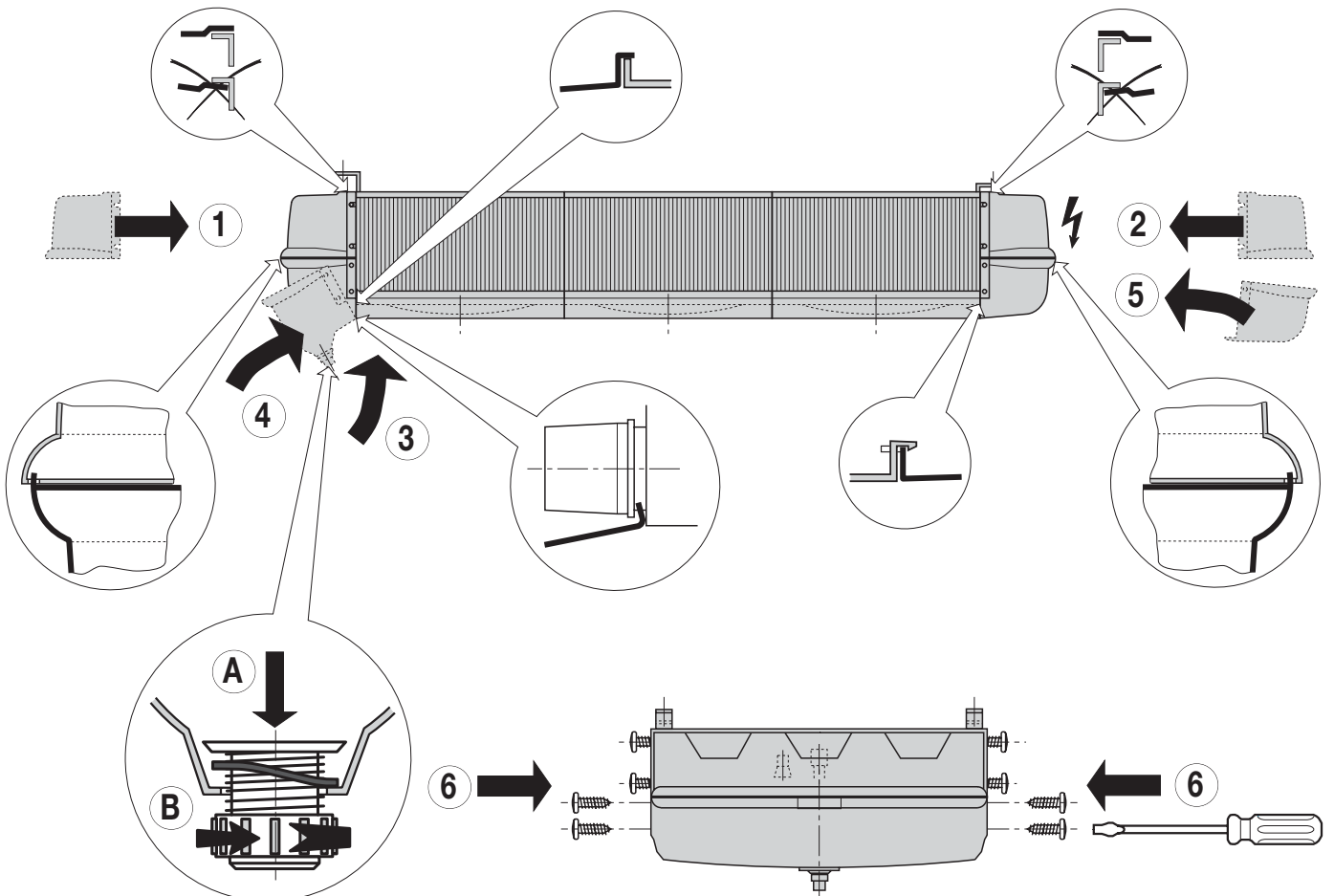

## 10. ACCES COMPOSANTS ACCESS TO COMPONENTS ZUGANG ZU DEN KOMPONENTEN

→ ① → ② → ③ → ④

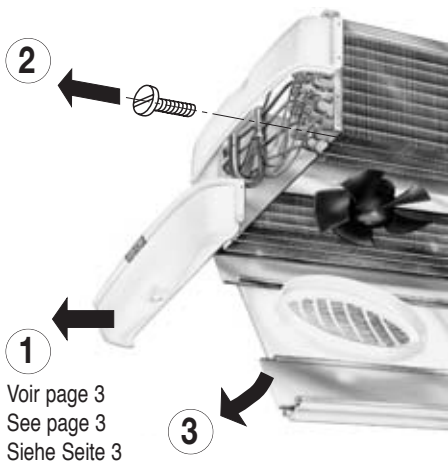

### ④ DEMONTAGE CARTERS SUPERIEURS REMOVAL UPPER END COVERS AUSBAU DER OBEREN ABDECKUNGEN

→ ① → ② → ③ → ④ → ⑤

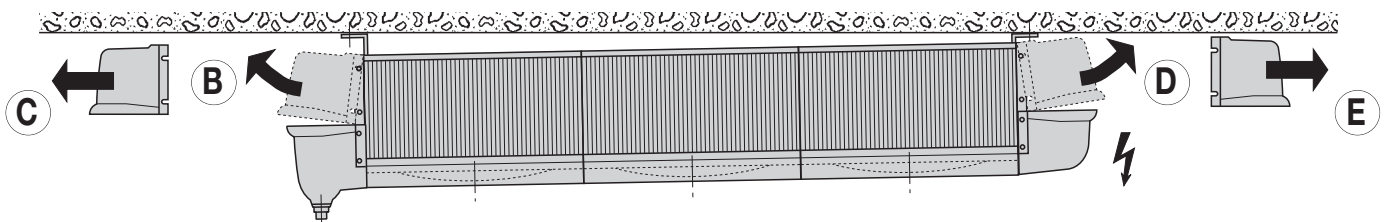
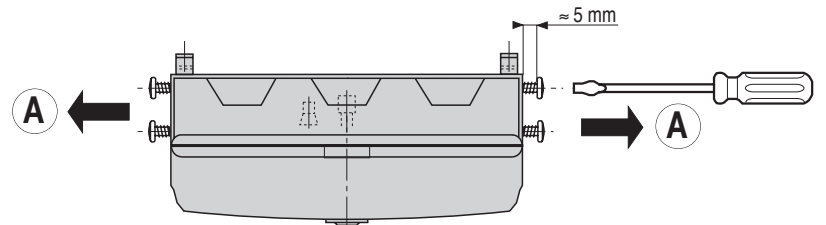

## 11. ENTRETIEN MAINTENANCE WARTUNG

Nettoyer périodiquement à l'aide d'un produit non agressif et rincer à l'eau claire :

- la batterie : protéger les moteurs à l'aide d'un film plastique, pression maximale 3 bars et jet orienté face à la tranche des ailettes.
- les hélices, les grilles et la carrosserie.

Vérifier à la mise en route et périodiquement, le serrage des vis d'assemblage, l'état et le serrage des vis des composants électriques.  
DEFAUT DE FONCTIONNEMENT

Le moteur ne tourne pas : avant toute intervention, vérifier l'alimentation électrique. S'assurer que l'hélice tourne librement.

L'appareil vibre : vérifier les hélices et remplacer l'hélice défectueuse, s'assurer de l'absence de glace sur les hélices.

Clean periodically with a non aggressive solution and rinse with clean water:

- coil: protect the motors with a plastic film, maximum 3 bars water pressure and jet facing the fin edges.
- fan blades, fan guards and casing.

At start up and periodically, check for eventual loosen screws, the condition and tightening of the electrical connection screws.

### FAILURES

Motor does not turn: before any intervention, check the electric supply. Make sure that the fan blade is turning freely.

The unit vibrates: check the fan blades and replace the defective one, make sure that fan blades are free of ice.

Folgende Teile regelmäßig mit einem milden Reinigungsmittel reinigen und mit klarem Wasser spülen:

- Batterie: Motoren mit einer Plastikfolie schützen, maximaler Druck des Wasserstrahls, der senkrecht zur Kante der Lamellen gerichtet sein muß: 3 Bar.
- Ventilatorflügel, Schutzgitter und Gehäuse.

Bei der Inbetriebnahme regelmäßig prüfen, ob alle Schrauben gut festgezogen sind. Zustand und Befestigung der elektrischen Komponenten überprüfen.

### STÖRUNGEN

Der Motor läuft nicht: vor jeglichem Eingriff Stromversorgung überprüfen. Prüfen, ob sich die Ventilatorflügel leichtgängig drehen.

Das Gerät vibriert: Ventilatorflügel überprüfen und defekten Flügel austauschen. Sicherstellen, daß die Flügel nicht vereist sind.

## 12. UTILISATION D'UNE POMPE DE RELEVAGE USE OF A CONDENSATE PUMP VERWENDUNG EINER KONDENSATPUMPE

### A. OBTURATION ECOULEMENT SEALING OF DRAIN HOLE VERSCHLIESSEN DER ABLAUFSTANZUNG

→ ① → ②

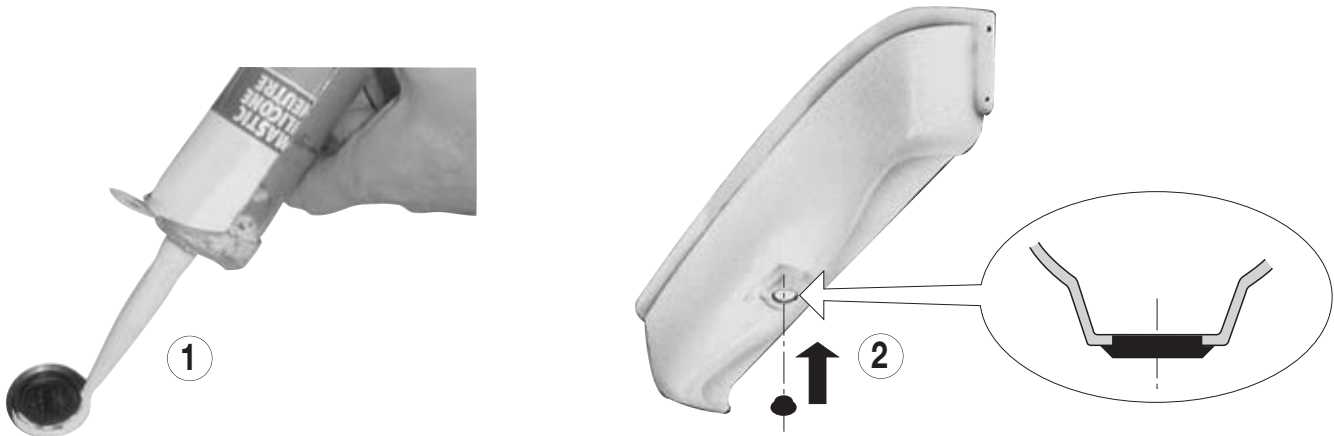

### B. POSITIONNEMENT DU DETECTEUR DE NIVEAU LOCATION OF WATER LEVEL CONTROL POSITIONIERUNG DES NIVEAUSCHALTERS

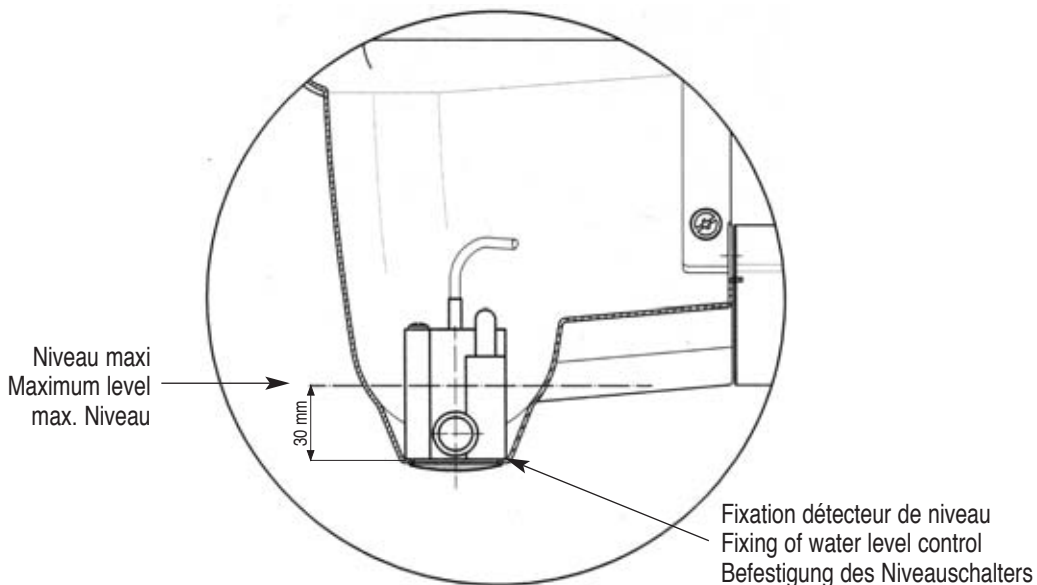

#### ATTENTION

Utiliser uniquement des pompes de relevage avec détecteur de niveau séparé.

#### WARNING

Only use condensate pumps with remote water level control.

#### ACHTUNG

Nur Kondensatpumpen mit getrenntem Niveauschalter verwenden.

# 13. PIECES DETACHEES SPARE PARTS ERSATZTEILE

Voir - See - Siehe IN9901292

Motoventilateur	Fan assembly	Ventilator
Habillage ventilateur	Fan panel	Ventilatorverkleidung
Carters supérieurs	Upper covers	Obere Abdeckungen
Carters inférieurs	Bottom covers	Untere Abdeckungen

Carters supérieurs  
Upper covers  
Obere Abdeckungen

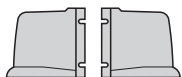

Carters inférieurs  
Bottom covers  
Untere Abdeckungen

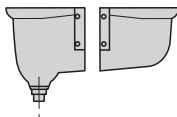

NOTES  
NOTES  
BEMERKUNGEN

**Extrait des Conditions Générales de Vente de FRIGA-BOHN  
(LGL FRANCE S.A. Division Réfrigération)**

(Veuillez vous reporter à nos Conditions Générales de Vente intégrales)

**4.1. LIVRAISON**

La livraison est toujours réputée faite dans les usines ou magasins du vendeur.

**8. TRANSFERT DES RISQUES ET DE LA PROPRIÉTÉ - RESERVE DE PROPRIÉTÉ**

**8.1.** L'acheteur assume, à compter de la livraison, au sens des paragraphes 4.1., 4.2. et 4.4. ci-dessus (voir les Conditions Générales de Vente intégrales du vendeur), les risques de perte ou de détérioration des biens achetés ainsi que la responsabilité des dommages qu'ils pourraient occasionner.

**8.2.** Le vendeur conserve néanmoins la propriété des biens vendus jusqu'à paiement effectif de l'intégralité du prix en principal et accessoires. Le défaut de paiement de l'une quelconque des échéances pourra entraîner la revendication de ces biens.

**12. GARANTIES**

**12.1. Définition et limites de la garantie**

La garantie ne s'applique qu'au matériel livré par le vendeur et non aux installations susceptibles d'être réalisées ensuite avec ce matériel. Elle n'existe qu'envers l'acheteur et non envers les tiers auxquels le matériel pourrait être revendu. Elle ne saurait en aucun cas rendre le vendeur solidairement responsable des obligations mises éventuellement à la charge de l'acheteur par les articles 1792 et suivants du Code Civil Français, ou en raison des recours exercés contre celui-ci par tous constructeurs assujettis aux responsabilités et garanties prévues aux dits articles.

**12.1.1.** Le vendeur s'engage à remédier à tout vice de fonctionnement provenant d'un défaut dans la fabrication, la conception, les matières utilisées. Cette obligation s'entend dans la limite des dispositions ci-après :

**12.1.2.** La garantie ne joue pas lorsque le vice de fonctionnement provient d'un défaut des matières ou pièces fournies par l'acheteur ou lorsque l'installation n'a pas été réalisée suivant les prescriptions du vendeur (notices de montage, recommandations spéciales, etc...) et suivant les règles de l'art.

**12.1.3.** La garantie ne joue pas si le matériel et/ou ses accessoires ont été modifiés par l'acheteur sans l'accord écrit du vendeur.

**12.1.4.** Les dommages imputables à des cas fortuits ou de force majeure survenus avant ou après la mise en service sont exclus de la garantie.

**12.1.5.** Sont également exclus de la garantie les remplacements ou réparations résultant de l'usure, de l'abrasion et de la corrosion du matériel, de vibrations anormales, de détériorations ou d'accidents provenant de la négligence, du défaut de surveillance, d'entretien, de stockage, et de l'inobservation des recommandations du vendeur.

Il en est de même dans le cas où des exigences techniques particulières et des contraintes spécifiques d'utilisation du matériel n'ont pas été portées par écrit à la connaissance du vendeur au moment de la commande.

**12.1.6.** La clause de garantie ne pourra être invoquée par l'acheteur que si le matériel est normalement utilisé conformément à sa destination et aux prescriptions du vendeur.

**12.1.7.** Toute garantie est également exclue lorsque la mise en service a été effectuée par l'acheteur, alors que le vendeur avait exigé par écrit d'être présent à cette mise en service.

**12.1.8.** Sauf convention expresse, le remplacement éventuel d'un fluide n'est pas compris dans la garantie.

**12.1.9.** En ce qui concerne les matières consommables (médiats filtrants, courroies de ventilateurs, etc...) le vendeur n'est tenu à aucune garantie.

**12.2. Durée et point de départ de la garantie**

**12.2.1.** Cet engagement, sauf stipulation particulière, ne s'applique qu'aux vices qui se sont manifestés pendant une période de 12 mois (période de garantie).

**12.2.2.** La période de garantie court du jour de la livraison au sens des paragraphes 4.1., 4.2. et 4.4. ci-dessus (voir les Conditions Générales de Vente intégrales du vendeur).

**12.2.3.** La réparation, la modification ou le remplacement d'une pièce pendant la période de garantie ne peut avoir pour effet de prolonger le délai de garantie du matériel.

**12.3. Obligations de l'acheteur**

**12.3.1.** Pour pouvoir invoquer le bénéfice de ces dispositions, l'acheteur doit aviser le vendeur par lettre recommandée avec accusé de réception, dans le délai de huit jours à compter de la découverte du vice, et fournir toutes justifications quant à la réalité de celui-ci.

**12.3.2.** Il doit donner au vendeur toute facilité pour procéder à la constatation de ces vices et pour y porter remède ; il doit, en outre, s'abstenir, sauf accord exprès du vendeur, d'effectuer lui-même ou de faire effectuer par un tiers la réparation, si ce n'est pour prendre les mesures conservatoires indispensables.

**12.3.3.** L'acheteur ne peut se prévaloir du recours en garantie pour suspendre ou différer ses paiements.

**12.5. Dommages - Intérêts**

La responsabilité du vendeur est strictement limitée aux obligations ainsi définies et il est de convention expresse que le vendeur ne sera tenu à aucune autre indemnisation. Notamment, il ne pourra en aucun cas lui être réclamé l'indemnisation du préjudice direct ou indirect pouvant résulter de la défaillance du matériel livré.

**13. Contestations**

A défaut d'accord amiable, il est de convention expresse que tout litige sera de la compétence exclusive du tribunal dans le ressort duquel est situé le domicile du vendeur, même en cas d'appel en garantie ou de pluralité de défendeurs.

Le domicile du vendeur est constitué par son siège social.

La loi française sera toujours applicable.

**Extract of the General Sales Conditions of FRIGA-BOHN  
(LGL FRANCE S.A. Division Refrigeration)**

(Please refer to the full General Sales Conditions)

**4.1. DELIVERY**

Delivery shall always be considered as having taken place at vendor's factories or warehouses.

**8. TRANSFER OF RISKS AND PROPERTY - RETENTION OF TITLE**

**8.1.** Purchaser shall take responsibility for all risks of loss or deterioration to the items purchased as from their delivery, as described in paragraphs 4.1., 4.2. and 4.4. above (refer to full General Sales Conditions of the vendor), as well as responsibility for the damage said risks may incur.

**8.2.** Vendor nevertheless retains title to the items sold until they have been paid for in full. Non-payment of an instalment may lead to the vendor taking action to recover his property.

**12. GUARANTEE**

**12.1. Definition and limits of guarantee**

The guarantee only covers the equipment delivered by the vendor and not the installations in which it is liable to be incorporated afterwards. It only covers the purchaser but shall not cover any third party to whom it may be resold. In no way does it render the vendor jointly and severally responsible for the possible obligations of purchaser according to article 1792 of the French Civil Code and those following it, nor shall it be liable to claims made against it by any manufacturers subject to the responsibilities and guarantees of said articles.

**12.1.1.** Vendor undertakes to repair any defective operation stemming from a fault in the product's manufacture, design or the materials used. This obligation is understood as being within the limit of the following conditions:

**12.1.2.** The guarantee does not cover defects in the product's operation stemming from a fault in materials or parts provided by the purchaser, nor shall it cover an installation that has not been assembled according to the vendor's instructions (installation manuals, special recommendation, etc.) and according to professional practice.

**12.1.3.** The guarantee shall not cover the equipment and/or its accessories if they have been modified by the purchaser without the vendor's written agreement.

**12.1.4.** Damage due to accidents or acts of God occurring before or after the equipment is started-up are excluded from the guarantee.

**12.1.5.** Also excluded from the guarantee are replacements or repairs resulting from wear, abrasion and the corrosion of the material, abnormal vibrations, deteriorations or accidents resulting from negligence, from poor surveillance, maintenance or storage, and non-compliance with the vendor's recommendations.

Likewise in the case where special technical requirements and specific constraints in the equipment's use have not been made known to the vendor in writing at the time when the order was made.

**12.1.6.** The guarantee clause can only be invoked by the purchaser if the equipment is used normally and in conformity with its purpose and the vendor's instructions.

**12.1.7.** The guarantee is also excluded in the case where the purchaser starts-up the equipment contrary to the express written request of the vendor who had asked to be present.

**12.1.8.** Unless agreed otherwise, the possible replacement of a fluid is not covered by the guarantee.

**12.1.9.** The vendor is not bound by any guarantee concerning expendable items (filters, fan belts, etc.).

**12.2. Term and date of start of guarantee**

**12.2.1.** Unless otherwise stipulated, this clause only applies to faults occurring within a period of 12 months (guarantee period).

**12.2.2.** The guarantee period starts from the day of delivery as stipulated in paragraphs 4.1., 4.2. and 4.4. hereinabove (refer to full General Sales Conditions of the vendor).

**12.2.3.** The repair, modification and the replacement of a part during the guarantee period shall in no way extend the period of guarantee of the equipment.

**12.3. Obligations of the purchaser**

**12.3.1.** In order to benefit from these guarantee conditions, the purchaser must inform the vendor by registered letter with acknowledgment of receipt within eight days counting from the appearance of the defect and he shall supply all necessary proof of said defect.

**12.3.2.** The purchaser must do everything possible to facilitate the vendor's inspection of the defect and its repair. Furthermore, he must abstain, unless otherwise stipulated by written agreement of the vendor, from carrying out the repair himself or having it carried out by a third party, though he may take such conservation measures as he considers vital.

**12.3.3.** The purchaser cannot use a claim made under this guarantee as a pretext for stopping or delaying payment.

**12.5. Damages**

The vendor's responsibility is strictly limited to the obligations as stipulated herein and it is expressly agreed that he shall not be bound to make any other indemnity. In particular, he shall in no case be liable to compensate loss caused directly or indirectly by a defect in the equipment delivered.

**13. Disputes**

If no amicable agreement can be reached, both parties expressly agree that any dispute shall be heard within the jurisdiction of the court on which the vendor's registered office location depend, even in the case of an appeal regarding the guarantee or regarding several parties.

Only French law shall be applicable.

**Auszug aus den Allgemeinen Geschäftsbedingungen  
von FRIGA-BOHN**

(LGL FRANCE S.A. Division Réfrigération)

(Bitte auch unsere vollständigen Allgemeinen Geschäftsbedingungen beachten).

**4.1. LIEFERUNG**

Die Lieferung findet immer bei der Übergabe in einem der Werke oder Warenlager des Verkäufers statt.

**8. GEFÄHRENBÜBERGANG UND EIGENTUMSVORBEHALT**

**8.1.** Der Käufer trägt alle Risiken des Verlustes oder der Beschädigung der Waren nach erfolgter Lieferung im Sinne der Paragraphen 4.1., 4.2. und 4.4. (siehe auch die vollständigen Allgemeinen Geschäftsbedingungen des Verkäufers), sowie die Verantwortung für eventuelle Schäden, die sie verursachen könnten.

**8.2.** Alle gelieferten Waren bleiben Eigentum des Verkäufers bis zur vollständigen Bezahlung. Der Käufer ist berechtigt, nicht vollständig bezahlte Waren vom Käufer zurückzufordern.

**12. GARANTIE**

**12.1. Garantieerklärung und -ausschluss**

Die Garantie wird nur auf die vom Verkäufer gelieferte Ware gewährleistet und erstreckt sich nicht auf Anlagen, welche eventuell mit dieser Ware hätten erstellt werden können. Die Garantieverpflichtung besteht nur dem Käufer gegenüber. Dritte, welchen der Käufer die Ware hätte überlassen können, haben keinen Anspruch auf Garantie. Der Verkäufer kann in keinem Falle für Verpflichtungen, die dem Käufer aufgrund des Artikels 1792 des französische Bürgerlichen Gesetzbuches entstehen oder aufgrund von Ansprüchen gegen den Käufer durch Hersteller, welche ihrerseits den Verpflichtungen und Garantien dieses Artikels unterliegen, solidarisch verantwortlich gemacht werden.

**12.1.1.** Der Verkäufer verpflichtet sich, jede Funktionsstörung zu beseitigen, die auf Fabrikations-, Konstruktions- oder Materialfehlern beruht. Diese Verpflichtung gilt nur im Rahmen der nachstehenden Ausführungen.

**12.1.2.** Die Garantieverpflichtung besteht nicht, wenn die Funktionsstörung auf fehlerhaften, vom Käufer beigegebenen Materialien oder Teilen beruht oder wenn die Anlage nicht den Vorschriften des Verkäufers (Montageanleitung, besondere Hinweise usw.) oder dem Stand der Technik entsprechend ausgeführt wurde.

**12.1.3.** Die Garantieverpflichtung besteht nicht, wenn die Ware und / oder ihr Zubehör vom Käufer ohne die schriftliche Einwilligung des Verkäufers verändert wurde.

**12.1.4.** Die Garantieverpflichtung besteht nicht bei Schäden aufgrund von Unfällen oder höherer Gewalt, vor oder nach der Inbetriebnahme.

**12.1.5.** Es besteht kein Anspruch auf Ersatz oder Reparatur aufgrund von anormalem Materialverschleiß, -abrieb oder -korrosion oder Schwingungen oder aufgrund von Unfällen, die durch Fahrlässigkeit, fehlende Überwachung, mangelnden Unterhalt, fehlerhafte Einlagerung oder Nichtbeachtung der Empfehlungen des Verkäufers verursacht wurden.

Dies gilt auch für den Fall, daß besondere technische Anforderungen oder spezifische Einsatzbedingungen, denen die Ware unterworfen wird, dem Verkäufer bei der Bestellung nicht schriftlich mitgeteilt wurden.

**12.1.6.** Die Garantieverpflichtung kann vom Käufer nur in Anspruch genommen werden, wenn die Ware bestimmungsgemäß und den Vorschriften des Verkäufers entsprechend benutzt wird.

**12.1.7.** Die Garantieverpflichtung besteht nicht für den Fall, daß die Inbetriebnahme vom Käufer selbständig vorgenommen wurde, obwohl die Anwesenheit des Verkäufers schriftlich vereinbart war.

**12.1.8.** Wenn nicht anders vereinbart, fällt der Ersatz von Flüssigkeiten nicht unter die Garantieverpflichtung.

**12.1.9.** Verbrauchsstoffe (Filtermedien, Ventilatorriemen usw.) fallen nicht unter die Garantieverpflichtung.

**12.2. Dauer und Beginn der Garantie**

**12.2.1.** Wenn nicht anders vereinbart, erstreckt sich diese Vereinbarung nur auf Mängel, die während einer Periode von 12 Monaten auftreten (Garantiezeit).

**12.2.2.** Die Garantiezeit beginnt mit dem Lieferdatum im Sinne der Paragraphen 4.1., 4.2. und 4.4. (siehe auch die vollständigen Allgemeinen Geschäftsbedingungen des Verkäufers).

**12.2.3.** Reparatur, Änderung oder Ersatz eines Teiles hat in keinem Falle eine Verlängerung der Garantiezeit der Ware zur Folge.

**12.3. Verpflichtungen des Käufers**

**12.3.1.** Um in den Genuß der vorstehenden Garantieleistungen zu kommen, muß der Käufer den Verkäufer per Einschreiben mit Rückschein vor Ablauf einer Frist von acht Tagen ab der Entdeckung des Fehlers benachrichtigen und alle Beweise über das Bestehen desselben liefern.

**12.3.2.** Er muß ihn bei der Feststellung und der Behebung des Fehlers in jeder Hinsicht unterstützen. Er verpflichtet sich, außer zur Verhinderung weiterer Schäden, selbst keinerlei Reparaturen durchzuführen oder von Dritten durchführen zu lassen, es sei denn mit der ausdrücklichen Zustimmung des Verkäufers.

**12.3.3.** Der Käufer kann seine Zahlungen unter dem Vorwand seiner Garantieforderungen weder aussetzen noch verschieben.

**12.5. Schadenersatzansprüche**

Die Verantwortung des Verkäufers ist ausschließlich auf die vorstehend definierten Verpflichtungen begrenzt, und es gilt als ausdrücklich anerkannt, daß er keinerlei weitere Vergütungen zu leisten hat. Insbesondere können keinerlei Schadenersatzansprüche für durch den Fehler der gelieferten Ware entstandene direkte oder indirekte Schäden geltend gemacht werden.

**13. Streitigkeit - Gerichtsstand**

Wenn es nicht zu einer gütlichen Regelung kommt, gilt als ausdrücklich vereinbart, daß alle Streitigkeiten der ausschließlichen Zuständigkeit des Gerichts, in dessen Bereich der Wohnsitz des Verkäufers sich befindet, unterstehen, auch im Falle einer Garantiestreitigkeit oder bei mehreren Beklagten.

In allen Fällen ist das Französische Recht anwendbar und rechtsverbindlich.



FRIGA-BOHN se réserve le droit d'apporter toute modification sans préavis.  
FRIGA-BOHN reserves itself the right to make changes at any time without preliminary notice.  
Angaben und Abbildungen unverbindlich. Änderungen vorbehalten.



# TA Kit 2TH

Dok. 42.09.05.03

Remplace  
Supersedes  
Ersetzt  
N°. 42.09.06.99

## TH

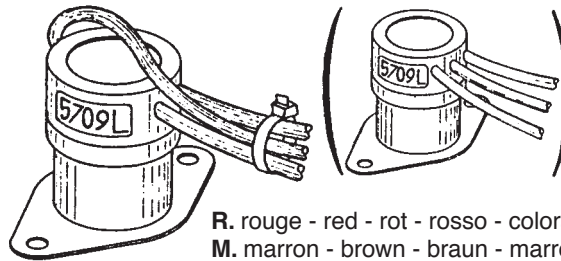

R. rouge - red - rot - rosso - colorado  
M. marron - brown - braun - marrone  
N. noir - black - schwarz - nero - negro

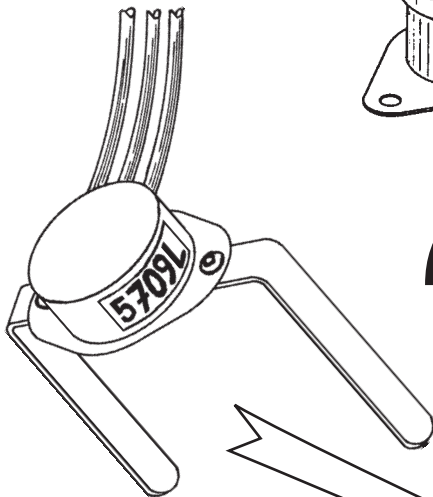
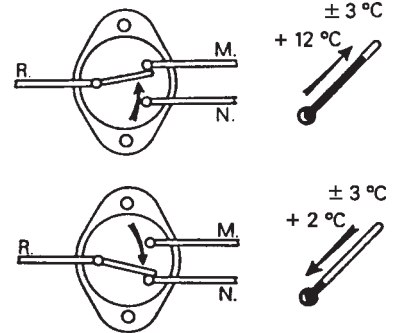

# ??

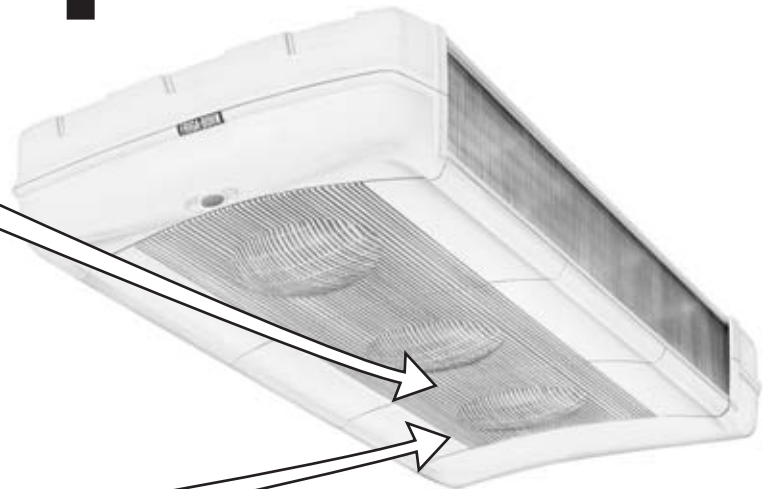

## THS

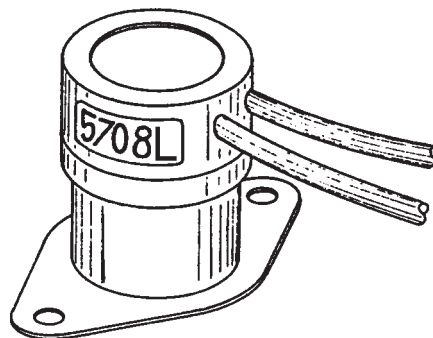
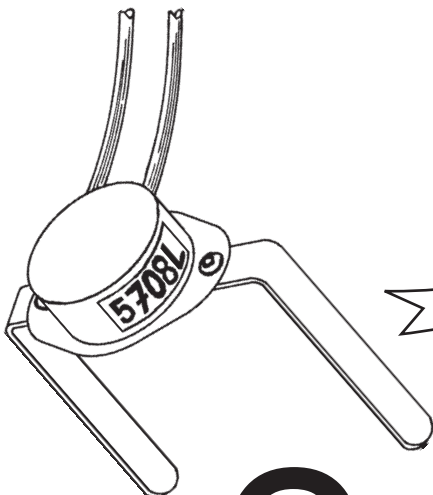

R. rouge - red - rot - rosso - colorado  
BL. blanc - white - weiss - bianco

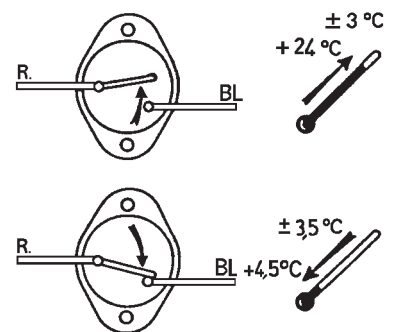

# ??

**FRIGA-BOHN**



1. MONTAGE DES THERMOSTATS  
 THERMOSTAT MOUNTING  
 EINBAU DER THERMOSTATE

→ ① → ②

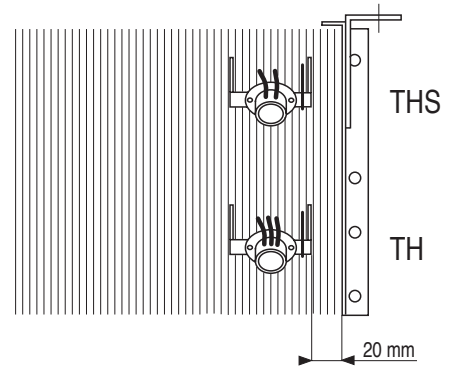
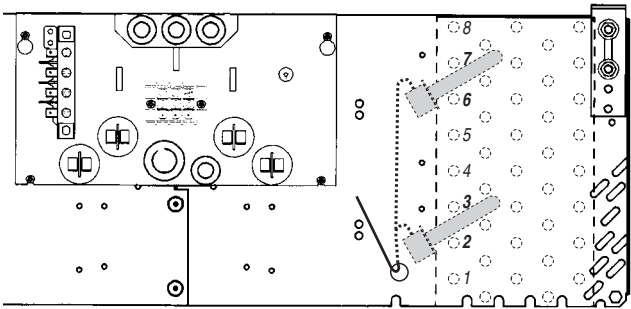
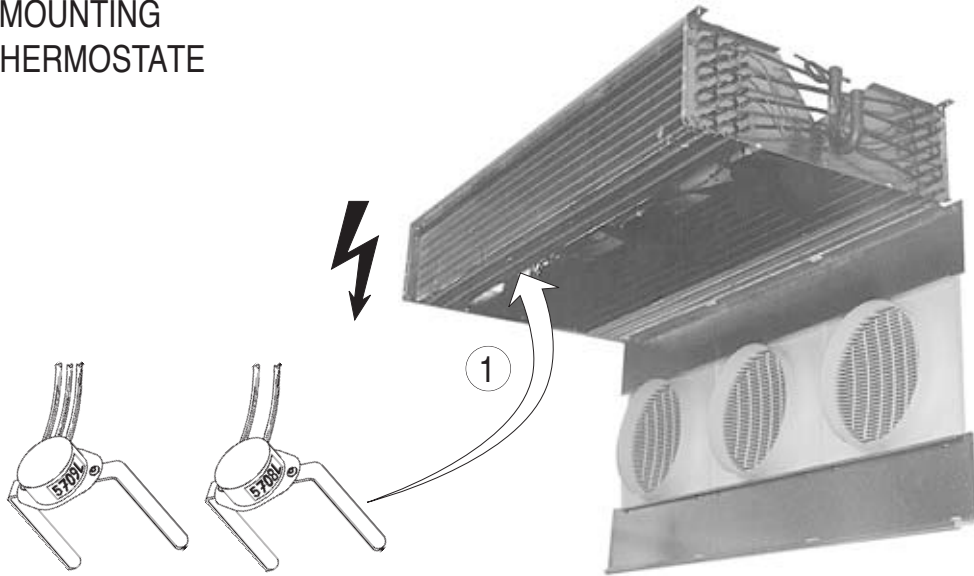

② → A → B → C

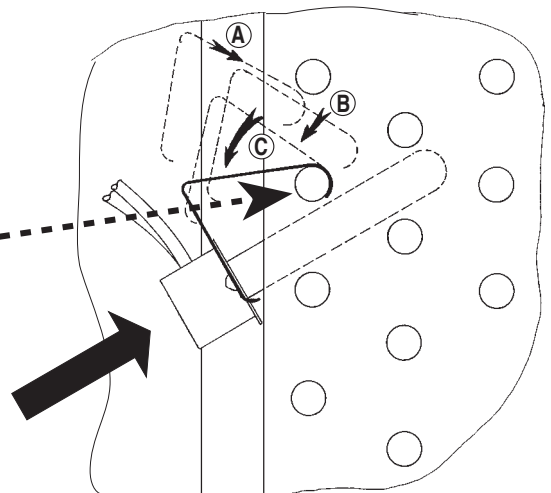
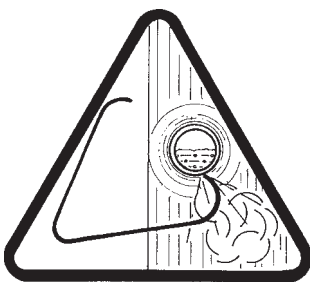

2. MONTAGE BORNIER  
 TERMINAL BLOCK MOUNTING  
 EINBAU DER ANSCHLUSSLEISTE

1

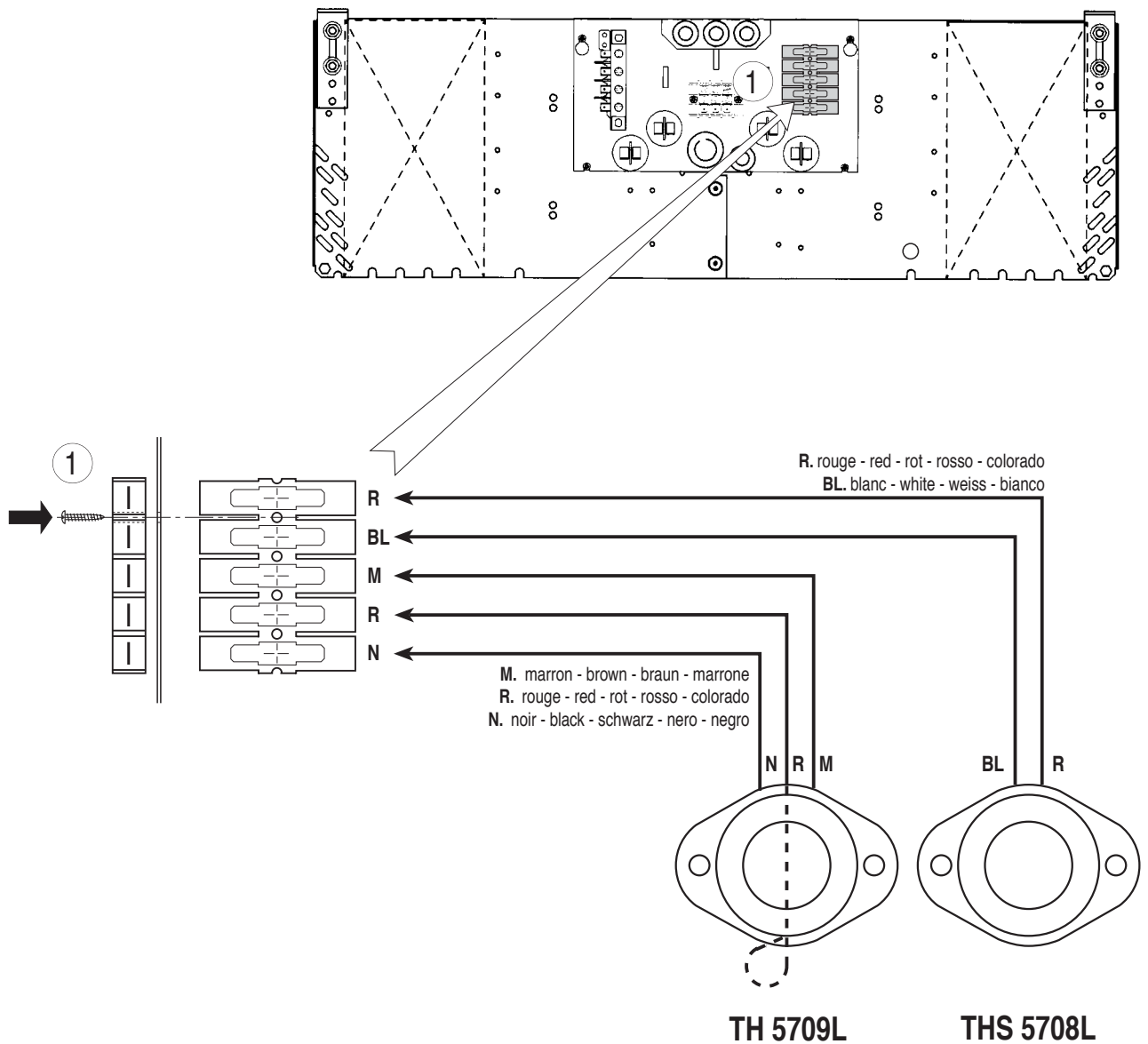

3. RACCORDEMENT THERMOSTATS  
 THERMOSTAT CONNECTIONS  
 ANSCHLUSS DER THERMOSTATE

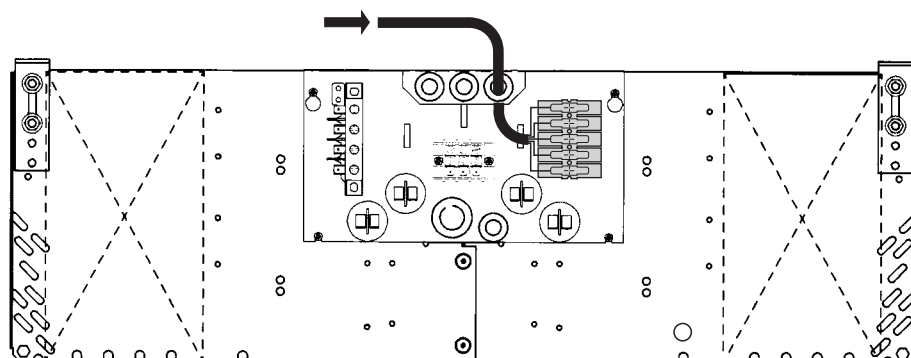

#### 4.1. LIVRAISON

La livraison est toujours réputée faite dans les usines ou magasins du vendeur.

#### 8. TRANSFERT DES RISQUES ET DE LA PROPRIÉTÉ - RESERVE DE PROPRIÉTÉ

8.1. L'acheteur assume, à compter de la livraison, au sens des paragraphes 4.1., 4.2. et 4.4. ci-dessus (voir les Conditions Générales de Vente intégrales du vendeur), les risques de perte ou de détérioration des biens achetés ainsi que la responsabilité des dommages qu'ils pourraient occasionner.

8.2. Le vendeur conserve néanmoins la propriété des biens vendus jusqu'à paiement effectif de l'intégralité du prix en principal et accessoires. Le défaut de paiement de l'une quelconque des échéances pourra entraîner la revendication de ces biens.

#### 12. GARANTIES

##### 12.1. Définition et limites de la garantie

La garantie ne s'applique qu'au matériel livré par le vendeur et non aux installations susceptibles d'être réalisées ensuite avec ce matériel. Elle n'existe qu'envers l'acheteur et non envers les tiers auxquels le matériel pourrait être revendu. Elle ne saurait en aucun cas rendre le vendeur solidairement responsable des obligations mises éventuellement à la charge de l'acheteur par les articles 1792 et suivants du Code Civil Français, ou en raison des recours exercés contre celui-ci par tous constructeurs assujettis aux responsabilités et garanties prévues aux dits articles.

12.1.1. Le vendeur s'engage à remédier à tout vice de fonctionnement provenant d'un défaut dans la fabrication, la conception, les matières utilisées. Cette obligation s'entend dans la limite des dispositions ci-après :  
12.1.2. La garantie ne joue pas lorsque le vice de fonctionnement provient d'un défaut des matières ou pièces fournies par l'acheteur ou lorsque l'installation n'a pas été réalisée suivant les prescriptions du vendeur (notices de montage, recommandations spéciales, etc...) et suivant les règles de l'art.  
12.1.3. La garantie ne joue pas si le matériel et/ou ses accessoires ont été modifiés par l'acheteur sans l'accord écrit du vendeur.

12.1.4. Les dommages imputables à des cas fortuits ou de force majeure survenus avant ou après la mise en service sont exclus de la garantie.

12.1.5. Sont également exclus de la garantie les remplacements ou réparations résultant de l'usure, de l'abrasion et de la corrosion du matériel, de vibrations anormales, de détériorations ou d'accidents provenant de la négligence, du défaut de surveillance, d'entretien, de stockage, et de l'observation des recommandations du vendeur.

Il en est de même dans le cas où des exigences techniques particulières et des contraintes spécifiques d'utilisation du matériel n'ont pas été portées par écrit à la connaissance du vendeur au moment de la commande.

12.1.6. La clause de garantie ne pourra être invoquée par l'acheteur que si le matériel est normalement utilisé conformément à sa destination et aux prescriptions du vendeur.

12.1.7. Toute garantie est également exclue lorsque la mise en service a été effectuée par l'acheteur, alors que le vendeur avait exigé par écrit d'être présent à cette mise en service.

12.1.8. Sauf convention expresse, le remplacement éventuel d'un fluide n'est pas compris dans la garantie.

12.1.9. En ce qui concerne les matières consommables (médias filtrants, courroies de ventilateurs, etc...) le vendeur n'est tenu à aucune garantie.

12.2. Durée et point de départ de la garantie  
12.2.1. Cet engagement, sauf stipulation particulière, ne s'applique qu'aux vices qui se sont manifestés pendant une période de 12 mois (période de garantie).

12.2.2. La période de garantie court du jour de la livraison au sens des paragraphes 4.1., 4.2. et 4.4. ci-dessus (voir les Conditions Générales de Vente intégrales du vendeur).

12.2.3. La réparation, la modification ou le remplacement d'une pièce pendant la période de garantie ne peut avoir pour effet de prolonger le délai de garantie du matériel.

##### 12.3. Obligations de l'acheteur

12.3.1. Pour pouvoir invoquer le bénéfice de ces dispositions, l'acheteur doit aviser le vendeur par lettre recommandée avec accusé de réception, dans le délai de huit jours à compter de la découverte du vice, et fournir toutes justifications quant à la réalité de celui-ci.

12.3.2. Il doit donner au vendeur toute facilité pour procéder à la constatation de ces vices et pour y porter remède ; il doit, en outre, s'abstenir, sauf accord exprès du vendeur, d'effectuer lui-même ou de faire effectuer par un tiers la réparation, si ce n'est pour prendre les mesures conservatoires indispensables.

12.3.3. L'acheteur ne peut se prévaloir du recours en garantie pour suspendre ou différer ses paiements.

##### 12.5. Dommages - Intérêts

La responsabilité du vendeur est strictement limitée aux obligations ainsi définies et il est de convention expresse que le vendeur ne sera tenu à aucune autre indemnisation. Notamment, il ne pourra en aucun cas lui être réclamé l'indemnisation du préjudice direct ou indirect pouvant résulter de la défaillance du matériel livré.

##### 13. Contestations

A défaut d'accord amiable, il est de convention expresse que tout litige sera de la compétence exclusive du tribunal dans le ressort duquel est situé le domicile du vendeur, même en cas d'appel en garantie ou de pluralité de défendeurs.

Le domicile du vendeur est constitué par son siège social.  
La loi française sera toujours applicable.

#### 4.1. DELIVERY

Delivery shall always be considered as having taken place at vendor's factories or warehouses.

#### 8. TRANSFER OF RISKS AND PROPERTY - RETENTION OF TITLE

8.1. Purchaser shall take responsibility for all risks of loss or deterioration to the items purchased as from their delivery, as described in paragraphs 4.1., 4.2. and 4.4. above (refer to full General Sales Conditions of the vendor), as well as responsibility for the damage said risks may incur.

8.2. Vendor nevertheless retains title to the items sold until they have been paid for in full. Non-payment of an instalment may lead to the vendor taking action to recover his property.

#### 12. GUARANTEE

##### 12.1. Definition and limits of guarantee

The guarantee only covers the equipment delivered by the vendor and not the installations in which it is liable to be incorporated afterwards. It only covers the purchaser but shall not cover any third party to whom it may be sold. In no way does it render the vendor jointly and severally responsible for the possible obligations of purchaser according to article 1792 of the French Civil Code and those following it, nor shall it be liable to claims made against it by any manufacturers subject to the responsibilities and guarantees of said articles.

12.1.1. Vendor undertakes to repair any defective operation stemming from a fault in the product's manufacture, design or the materials used. This obligation is understood as being within the limit of the following conditions:

12.1.2. The guarantee does not cover defects in the product's operation stemming from a fault in materials or parts provided by the purchaser, nor shall it cover an installation that has not been assembled according to the vendor's instructions (installation manuals, special recommendation, etc.) and according to professional practice.

12.1.3. The guarantee shall not cover the equipment and/or its accessories if they have been modified by the purchaser without the vendor's written agreement.

12.1.4. Damage due to accidents or acts of God occurring before or after the equipment is started-up are excluded from the guarantee.

12.1.5. Also excluded from the guarantee are replacements or repairs resulting from wear, abrasion and the corrosion of the material, abnormal vibrations, deteriorations or accidents resulting from negligence, from poor surveillance, maintenance or storage, and non-compliance with the vendor's recommendations.

Likewise in the case where special technical requirements and specific constraints in the equipment's use have not been made known to the vendor in writing at the time when the order was made.

12.1.6. The guarantee clause can only be invoked by the purchaser if the equipment is used normally and in conformity with its purpose and the vendor's instructions.

12.1.7. The guarantee is also excluded in the case where the purchaser starts-up the equipment contrary to the express written request of the vendor who had asked to be present.

12.1.8. Unless agreed otherwise, the possible replacement of a fluid is not covered by the guarantee.

12.1.9. The vendor is not bound by any guarantee concerning expendable items (filters, fan belts, etc.).

##### 12.2. Term and date of start of guarantee

12.2.1. Unless otherwise stipulated, this clause only applies to faults occurring within a period of 12 months (guarantee period).

12.2.2. The guarantee period starts from the day of delivery as stipulated in paragraphs 4.1., 4.2. and 4.4. hereinabove (refer to full General Sales Conditions of the vendor).

12.2.3. The repair, modification and the replacement of a part during the guarantee period shall in no way extend the period of guarantee of the equipment.

##### 12.3. Obligations of the purchaser

12.3.1. In order to benefit from these guarantee conditions, the purchaser must inform the vendor by registered letter with acknowledgment of receipt within eight days counting from the appearance of the defect and he shall supply all necessary proof of said defect.

12.3.2. The purchaser must do everything possible to facilitate the vendor's inspection of the defect and its repair. Furthermore, he must abstain, unless otherwise stipulated by written agreement of the vendor, from carrying out the repair himself or having it carried out by a third party, though he may take such conservation measures as he considers vital.

12.3.3. The purchaser cannot use a claim made under this guarantee as a pretext for stopping or delaying payment.

##### 12.5. Damages

The vendor's responsibility is strictly limited to the obligations as stipulated herein and it is expressly agreed that he shall not be bound to make any other indemnity. In particular, he shall in no case be liable to compensate loss caused directly or indirectly by a defect in the equipment delivered.

##### 13. Disputes

If no amicable agreement can be reached, both parties expressly agree that any dispute shall be heard within the jurisdiction of the court on which the vendor's registered office location depend, even in the case of an appeal regarding the guarantee or regarding several parties.  
Only French law shall be applicable.

(Bitte auch unsere vollständigen Allgemeinen Geschäftsbedingungen beachten).

#### 4.1. LIEFERUNG

Die Lieferung findet immer bei der Übergabe in einem der Werke oder Warenlager des Verkäufers statt.

#### 8. GEFAHRENÜBERGANG UND EIGENTUMSVORBEHALT

8.1. Der Käufer trägt alle Risiken des Verlustes oder der Beschädigung der Waren nach erfolgter Lieferung im Sinne der Paragraphen 4.1., 4.2. und 4.4. (siehe auch die vollständigen Allgemeinen Geschäftsbedingungen des Verkäufers), sowie die Verantwortung für eventuelle Schäden, die sie verursachen könnten.

8.2. Alle gelieferten Waren bleiben Eigentum des Verkäufers bis zur vollständigen Bezahlung. Der Verkäufer ist berechtigt, nicht vollständig bezahlte Waren vom Käufer zurückzufordern.

#### 12. GARANTIE

##### 12.1. Garantiegewährleistung und -ausschluss

Die Garantie wird nur auf die vom Verkäufer gelieferte Ware gewährleistet und erstreckt sich nicht auf Anlagen, welche eventuell mit dieser Ware hätten erstellt werden können. Die Garantieverpflichtung besteht nur dem Käufer gegenüber. Dritte, welchen der Käufer die Ware hätte überlassen können, haben keinen Anspruch auf Garantie. Der Verkäufer kann in keinem Falle für Verpflichtungen, die dem Käufer aufgrund des Artikels 1792 des französischen Bürgerlichen Gesetzbuches entstehen oder aufgrund von Ansprüchen gegen den Käufer durch Hersteller, welche ihrerseits den Verpflichtungen und Garantien dieses Artikels unterliegen, solidarisch verantwortlich gemacht werden.

12.1.1. Der Verkäufer verpflichtet sich, jede Funktionsstörung zu beseitigen, die auf Fabrikations-, Konstruktions- oder Materialfehlern beruht. Diese Verpflichtung gilt nur im Rahmen der nachstehenden Ausführungen.

12.1.2. Die Garantieverpflichtung besteht nicht, wenn die Funktionsstörung auf fehlerhaften, vom Käufer beigegebenen Materialien oder Teilen beruht oder wenn die Anlage nicht den Vorschriften des Verkäufers (Montageanleitung, besondere Hinweise usw.) oder dem Stand der Technik entsprechend ausgeführt wurde.

12.1.3. Die Garantieverpflichtung besteht nicht, wenn die Ware und / oder ihr Zubehör vom Käufer ohne die schriftliche Einwilligung des Verkäufers verändert wurde.

12.1.4. Die Garantieverpflichtung besteht nicht bei Schäden aufgrund von Unfällen oder höherer Gewalt, vor oder nach der Inbetriebnahme.

12.1.5. Es besteht kein Anspruch auf Ersatz oder Reparatur aufgrund von anormalem Materialverschleiß, -abrieb oder -korrosion oder Schwingungen oder aufgrund von Unfällen, die durch Flüssigkeit, fehlende Überwachung, mangelnden Unterhalt, fehlerhafte Einlagerung oder Nichtbeachtung der Empfehlungen des Verkäufers verursacht wurden.

Dies gilt auch für den Fall, daß besondere technische Anforderungen oder spezifische Einsatzbedingungen, denen die Ware unterworfen wird, dem Verkäufer bei der Bestellung nicht schriftlich mitgeteilt wurden.

12.1.6. Die Garantieverpflichtung kann vom Käufer nur in Anspruch genommen werden, wenn die Ware bestimmungsgemäß und den Vorschriften des Verkäufers entsprechend benutzt wird.

12.1.7. Die Garantieverpflichtung besteht nicht für den Fall, daß die Inbetriebnahme vom Käufer selbstständig vorgenommen wurde, obwohl die Anwesenheit des Verkäufers schriftlich vereinbart war.

12.1.8. Wenn nicht anders vereinbart, fällt der Ersatz von Flüssigkeiten nicht unter die Garantieverpflichtung.

12.1.9. Verbrauchsstoffe (Filtermedien, Ventilatorriemen usw.) fallen nicht unter die Garantieverpflichtung.

##### 12.2. Dauer und Beginn der Garantie

12.2.1. Wenn nicht anders vereinbart, erstreckt sich diese Vereinbarung nur auf Mängel, die während einer Periode von 12 Monaten auftreten (Garantiezeit).

12.2.2. Die Garantiezeit beginnt mit dem Lieferdatum im Sinne der Paragraphen 4.1., 4.2. und 4.4. (siehe auch die vollständigen Allgemeinen Geschäftsbedingungen des Verkäufers).

12.2.3. Reparatur, Änderung oder Ersatz eines Teiles hat in keinem Falle eine Verlängerung der Garantiezeit der Ware zur Folge.

##### 12.3. Verpflichtungen des Käufers

12.3.1. Um in den Genuß der vorstehenden Garantieleistungen zu kommen, muß der Käufer den Verkäufer per Einschreiben mit Rückschein vor Ablauf einer Frist von acht Tagen ab der Entdeckung des Fehlers benachrichtigen und alle Beweise über das Bestehen desselben liefern.

12.3.2. Er muß ihn bei der Feststellung und der Behebung des Fehlers in jeder Hinsicht unterstützen. Er verpflichtet sich, außer zur Verhinderung weiterer Schäden, selbst keinerlei Reparaturen durchzuführen oder von Dritten durchführen zu lassen, es sei denn mit der ausdrücklichen Zustimmung des Verkäufers.

12.3.3. Der Käufer kann seine Zahlungen unter dem Vorwand seiner Garantieforderungen weder aussetzen noch verschieben.

##### 12.5. Schadenersatzansprüche

Die Verantwortung des Verkäufers ist ausschließlich auf die vorstehend definierten Verpflichtungen begrenzt, und es gilt als ausdrücklich anerkannt, daß er keinerlei weitere Vergütungen zu leisten hat. Insbesondere können keinerlei Schadenersatzansprüche für durch den Fehler der gelieferten Ware entstandene direkte oder indirekte Schäden geltend gemacht werden.

##### 13. Streitigkeit - Gerichtsstand

Wenn es nicht zu einer gütlichen Regelung kommt, gilt als ausdrücklich vereinbart, daß alle Streitigkeiten der ausschließlichen Zuständigkeit des Gerichts, in dessen Bereich der Wohnsitz des Verkäufers sich befindet, unterstehen, auch im Falle einer Gerichtsstreitigkeit oder bei mehreren Beklagten.

In allen Fällen ist das Französische Recht anwendbar und rechtsverbindlich.

Friga-Bohn is a brand of



European Operations

FRIGA-BOHN se réserve le droit d'apporter toute modification sans préavis.  
FRIGA-BOHN reserves itself the right to make changes at any time without preliminary notice.  
Angaben und Abbildungen unverbindlich. Änderungen vorbehalten.



CERTIFICATION  
N° 950393



42 rue Roger Salengro - BP 205  
69741 GENAS CEDEX - FRANCE  
Tél. : + 33 4 72 47 13 00 - Fax : + 33 4 72 47 13 96  
Internet : www.friga-bohn.com

# TA Kit E1K

Dok. 42.04.05.03

Remplace  
Supersedes  
Ersetzt

Dok. 42.04.12.98

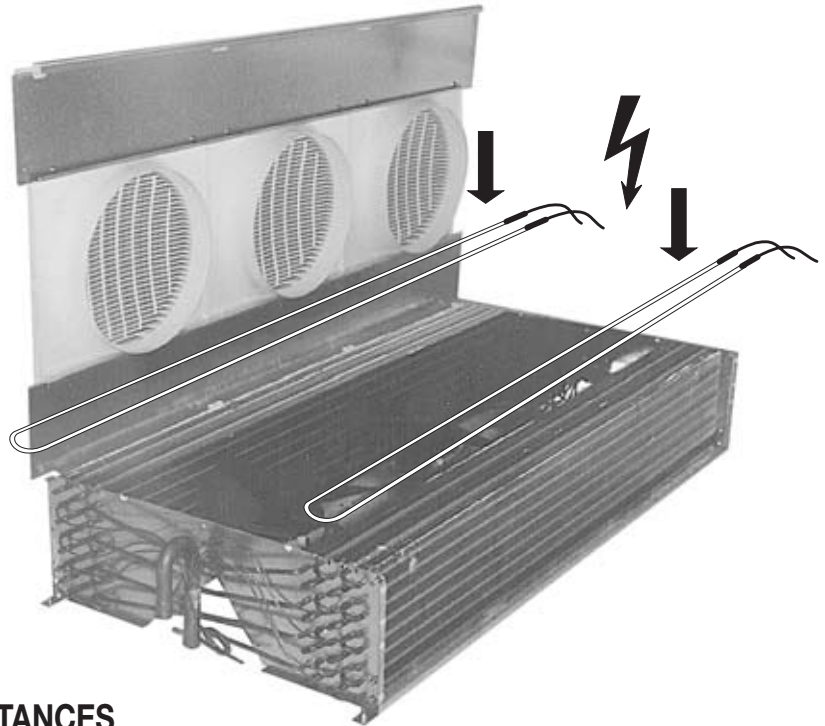

## 1. POSITIONNEMENT DES RESISTANCES HEATER LOCATIONS POSITIONERUNG DER HEIZSTÄBE

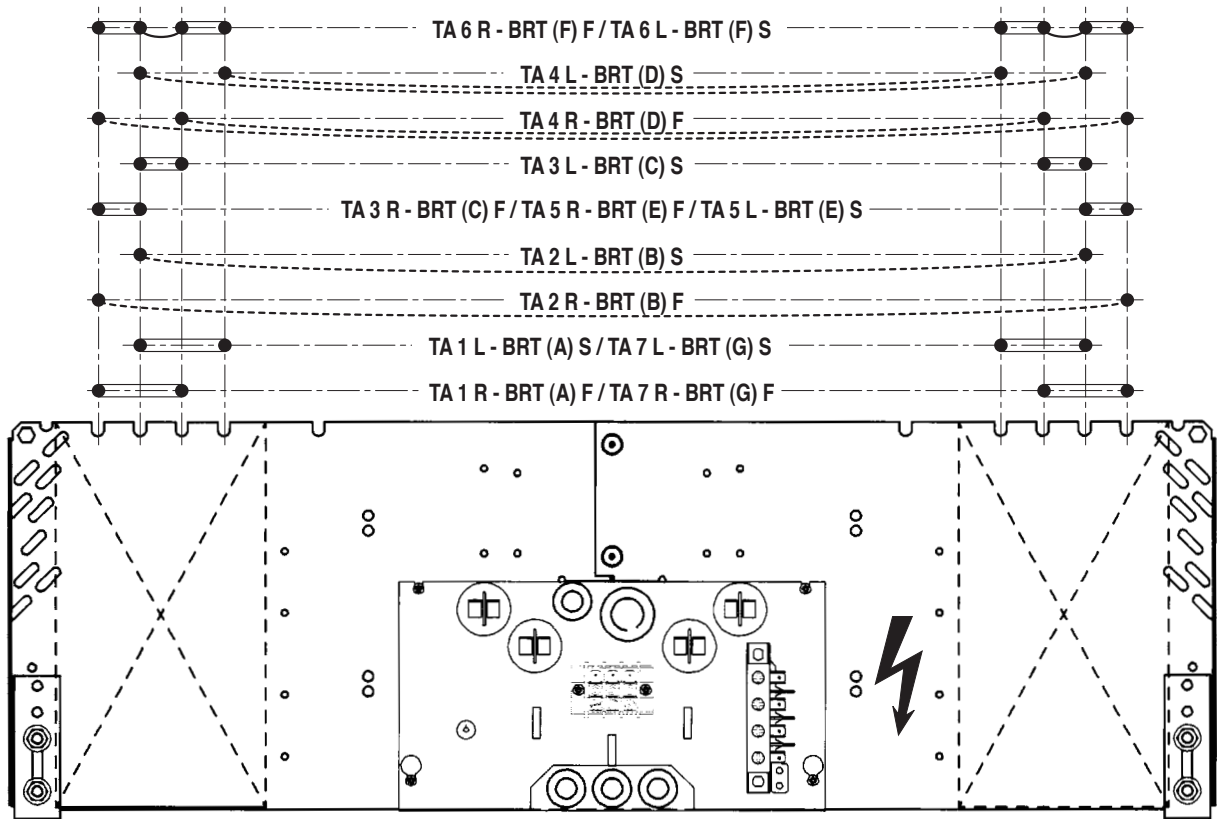

FRIGA-BOHN



IN6B00611

## 2. MONTAGE DES RESISTANCES HEATERS MOUNTING EINBAU DER HEIZUNG

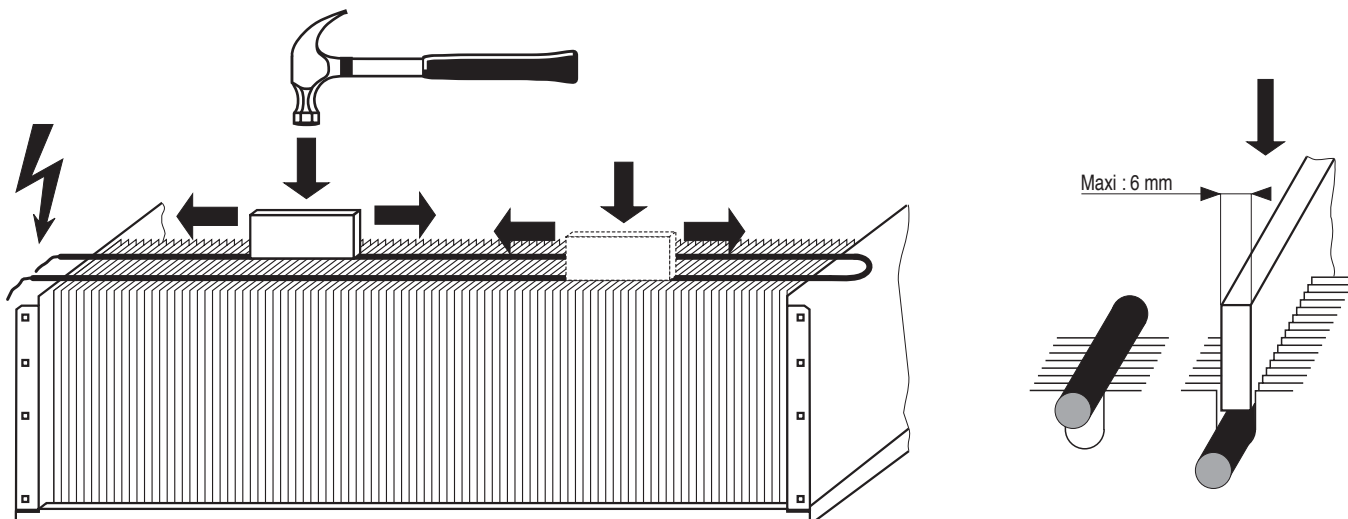

## 3. POSITIONNEMENT ET MONTAGE DES CLIPS CLIPS LOCATION AND MOUNTING POSITIONIERUNG UND EINBAU DER CLIPS

① → ② → ③

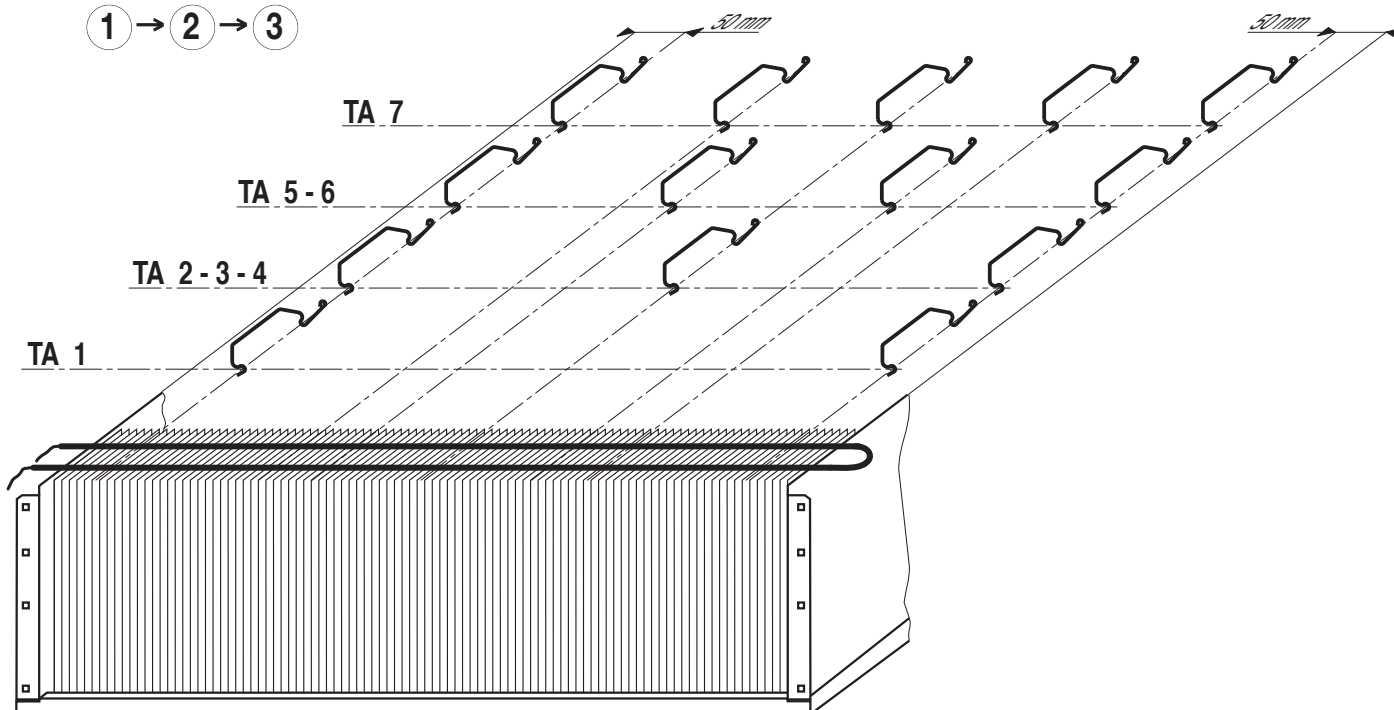

TA 1 L  
TA 4 L  
TA 6 L - TA 6 R  
TA 7 L

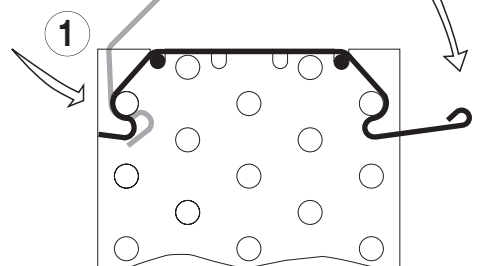

TA 1 R  
TA 3 L  
TA 4 R  
TA 7 R

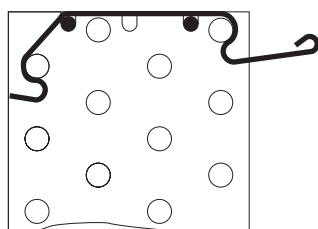

TA 2 L  
TA 3 R  
TA 5 L - TA 5 R

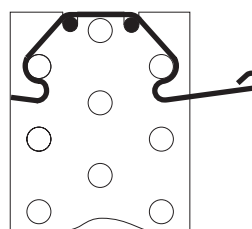

TA 2 R

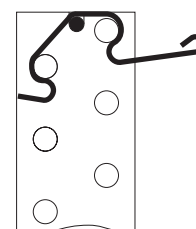

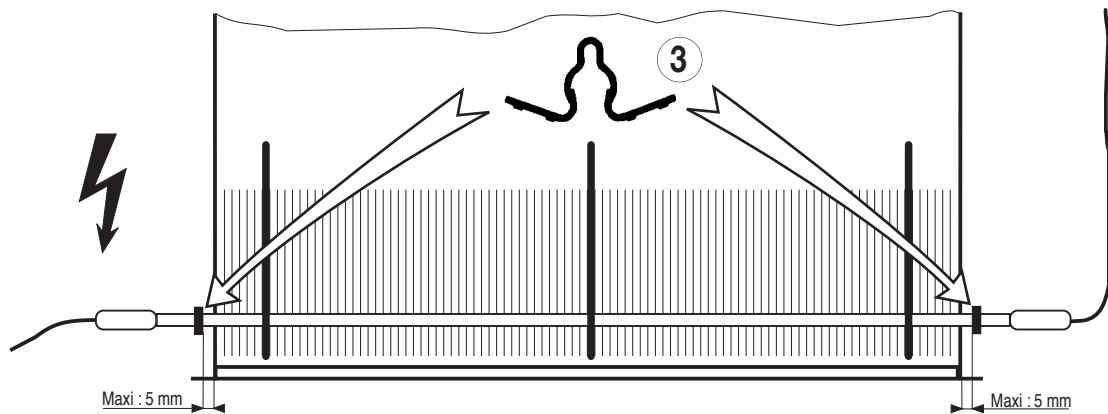
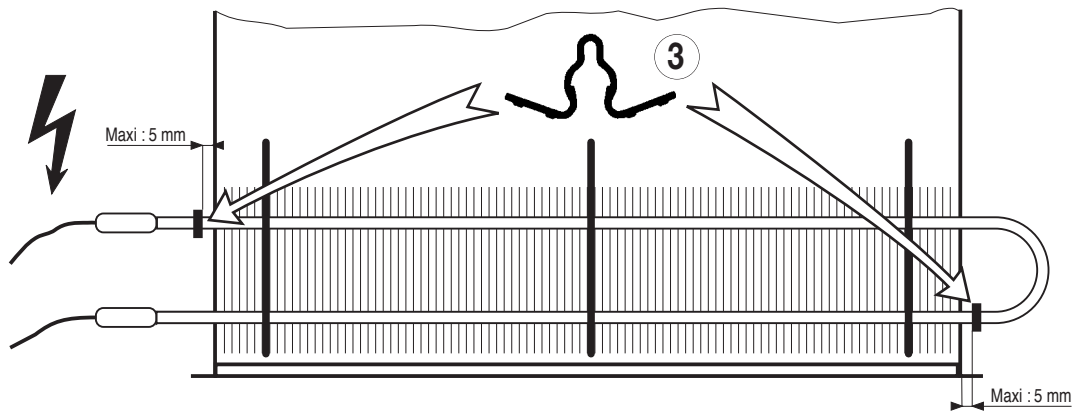

#### 4. MONTAGE BORNIER TERMINAL BLOCK MOUNTING EINBAU DES ANSCHLUSSLEITE

①

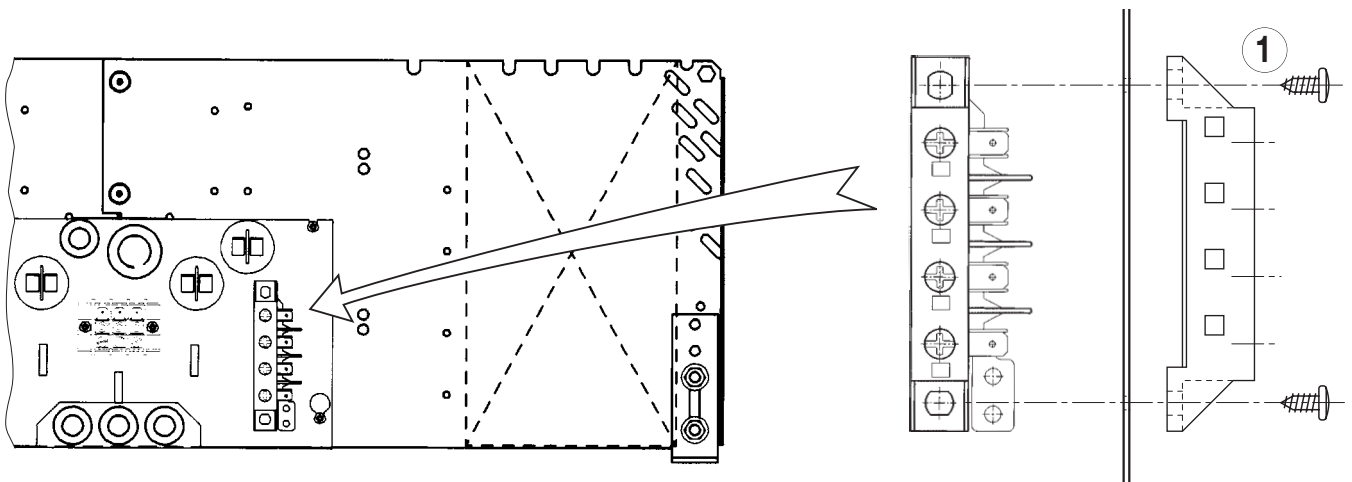

# 5. RACCORDEMENT DES RESISTANCES DEFROST HEATER CONNECTION ANSCHLÜSS DER HEIZSTÄBE

1 → 2

Modèles Models Modelle	TA ...			1	2	3	4	5	6	7
Dégivrage électrique Electric defrost Elektrische Abtaugung	230 V/1	Total	W	800	800	1200	1600	1800	3000	3200
		Total	A	3,5	3,5	5,2	7,0	7,8	13,0	14,0
	400 V/3 + N	Total	W						3000	3200
		Total	A						6,5	6,9

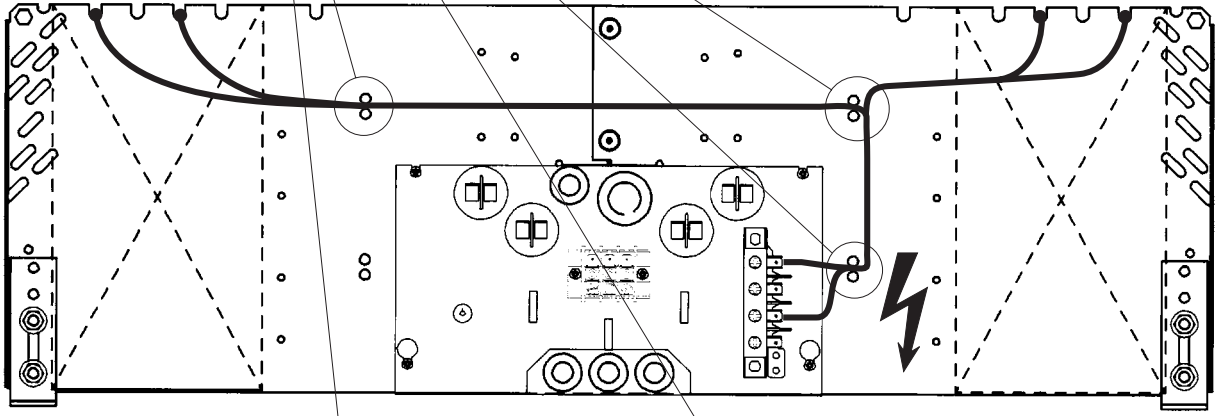
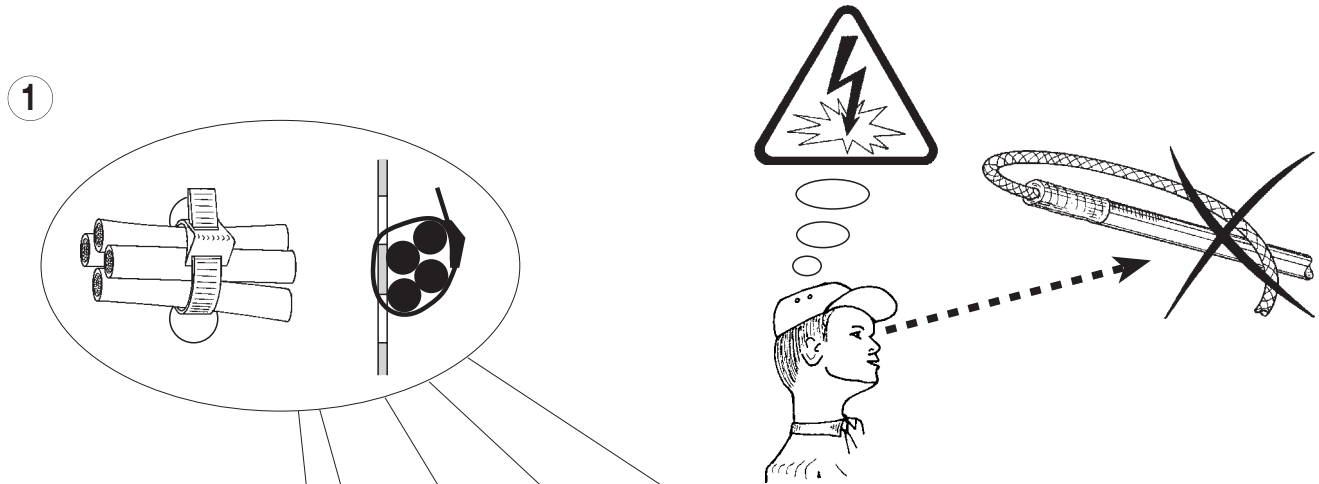

TA 2 R - TA 2 L  
TA 4 R - TA 4 L

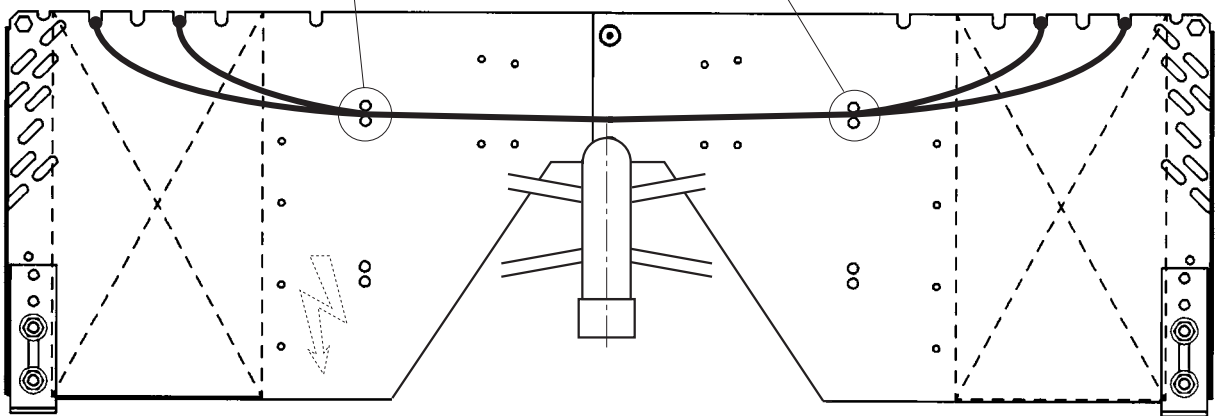

2

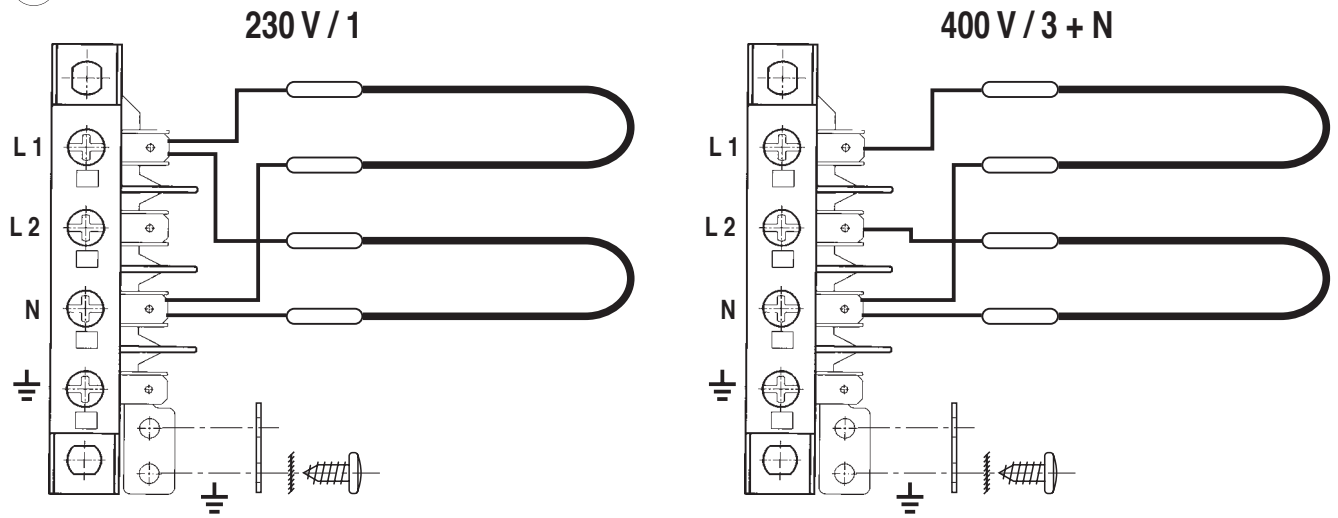

## 6. RACCORDEMENT ELECTRIQUE ELECTRIC CONNECTION ELEKTRISCHER ANSCHLUSS

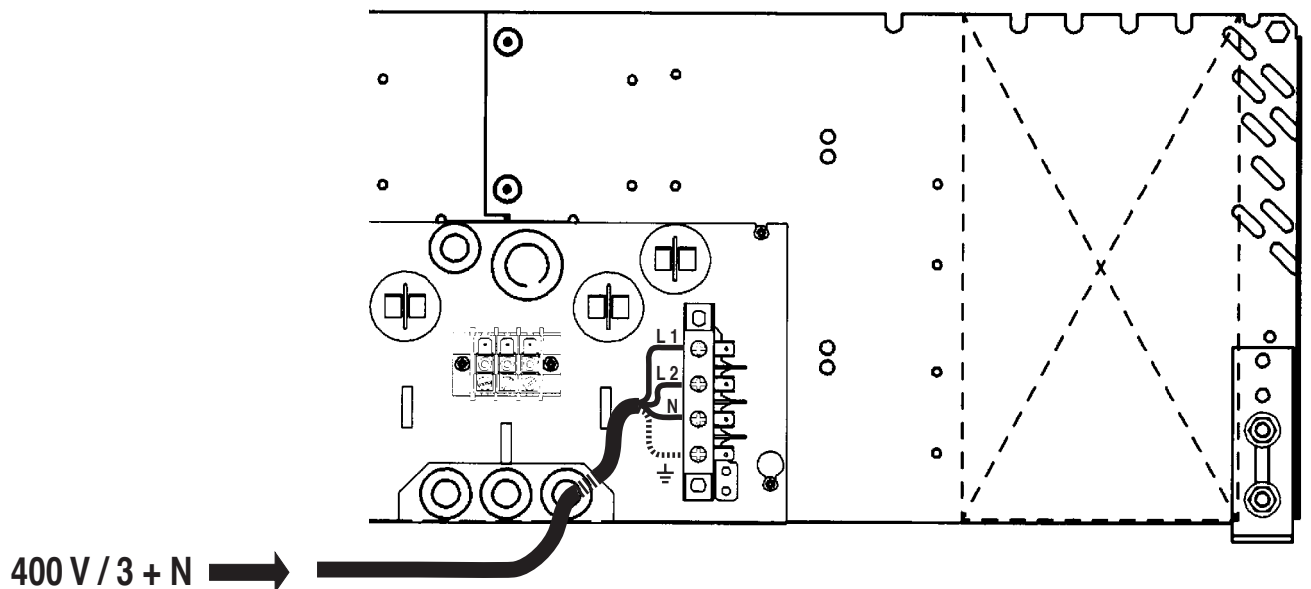
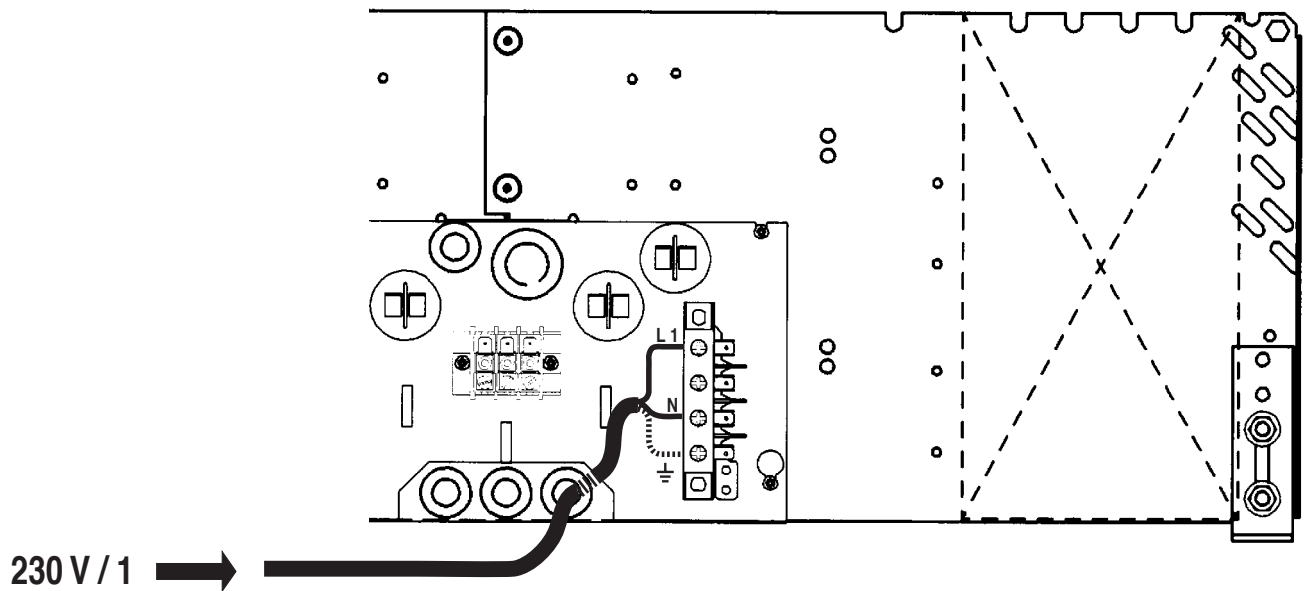

**Extrait des Conditions Générales de Vente de FRIGA-BOHN  
(LGL FRANCE S.A. Division Réfrigération)**  
(Veuillez vous reporter à nos Conditions Générales de Vente intégrales)

**4.1. LIVRAISON**

La livraison est toujours réputée faite dans les usines ou magasins du vendeur.

**8. TRANSFERT DES RISQUES ET DE LA PROPRIÉTÉ - RESERVE DE PROPRIÉTÉ**

**8.1.** L'acheteur assume, à compter de la livraison, au sens des paragraphes 4.1., 4.2. et 4.4. ci-dessus (voir les Conditions Générales de Vente intégrales du vendeur), les risques de perte ou de détérioration des biens achetés ainsi que la responsabilité des dommages qu'ils pourraient occasionner.

**8.2.** Le vendeur conserve néanmoins la propriété des biens vendus jusqu'à paiement effectif de l'intégralité du prix en principal et accessoires. Le défaut de paiement de l'une quelconque des échéances pourra entraîner la revendication de ces biens.

**12. GARANTIES**

**12.1. Définition et limites de la garantie**

La garantie ne s'applique qu'au matériel livré par le vendeur et non aux installations susceptibles d'être réalisées ensuite avec ce matériel. Elle n'existe qu'envers l'acheteur et non envers les tiers auxquels le matériel pourrait être revendu. Elle ne saurait en aucun cas rendre le vendeur solidairement responsable des obligations mises éventuellement à la charge de l'acheteur par les articles 1792 et suivants du Code Civil Français, ou en raison des recours exercés contre celui-ci par tous constructeurs assujettis aux responsabilités et garanties prévues aux dits articles.

**12.1.1.** Le vendeur s'engage à remédier à tout vice de fonctionnement provenant d'un défaut dans la fabrication, la conception, les matières utilisées. Cette obligation s'entend dans la limite des dispositions ci-après :  
**12.1.2.** La garantie ne joue pas lorsque le vice de fonctionnement provient d'un défaut des matières ou pièces fournies par l'acheteur ou lorsque l'installation n'a pas été réalisée suivant les prescriptions du vendeur (notices de montage, recommandations spéciales, etc...) et suivant les règles de l'art.

**12.1.3.** La garantie ne joue pas si le matériel et/ou ses accessoires ont été modifiés par l'acheteur sans l'accord écrit du vendeur.

**12.1.4.** Les dommages imputables à des cas fortuits ou de force majeure survenus avant ou après la mise en service sont exclus de la garantie.

**12.1.5.** Sont également exclus de la garantie les remplacements ou réparations résultant de l'usure, de l'abrasion et de la corrosion du matériel, de vibrations anormales, de détériorations ou d'accidents provenant de la négligence, du défaut de surveillance, d'entretien, de stockage, et de l'observation des recommandations du vendeur.

Il en est de même dans le cas où des exigences techniques particulières et des contraintes spécifiques d'utilisation du matériel n'ont pas été portées par écrit à la connaissance du vendeur au moment de la commande.

**12.1.6.** La clause de garantie ne pourra être invoquée par l'acheteur que si le matériel est normalement utilisé conformément à sa destination et aux prescriptions du vendeur.

**12.1.7.** Toute garantie est également exclue lorsque la mise en service a été effectuée par l'acheteur, alors que le vendeur avait exigé par écrit d'être présent à cette mise en service.

**12.1.8.** Sauf convention expresse, le remplacement éventuel d'un fluide n'est pas compris dans la garantie.

**12.1.9.** En ce qui concerne les matières consommables (médias filtrants, courroies de ventilateurs, etc...) le vendeur n'est tenu à aucune garantie.

**12.2. Durée et point de départ de la garantie**

**12.2.1.** Cet engagement, sauf stipulation particulière, ne s'applique qu'aux vices qui se sont manifestés pendant une période de 12 mois (période de garantie).

**12.2.2.** La période de garantie court du jour de la livraison au sens des paragraphes 4.1., 4.2. et 4.4. ci-dessus (voir les Conditions Générales de Vente intégrales du vendeur).

**12.2.3.** La réparation, la modification ou le remplacement d'une pièce pendant la période de garantie ne peut avoir pour effet de prolonger le délai de garantie du matériel.

**12.3. Obligations de l'acheteur**

**12.3.1.** Pour pouvoir invoquer le bénéfice de ces dispositions, l'acheteur doit aviser le vendeur par lettre recommandée avec accusé de réception, dans le délai de huit jours à compter de la découverte du vice, et fournir toutes justifications quant à la réalité de celui-ci.

**12.3.2.** Il doit donner au vendeur toute facilité pour procéder à la constatation de ces vices et pour y porter remède ; il doit, en outre, s'abstenir, sauf accord exprès du vendeur, d'effectuer lui-même ou de faire effectuer par un tiers la réparation, si ce n'est pour prendre les mesures conservatoires indispensables.

**12.3.3.** L'acheteur ne peut se prévaloir du recours en garantie pour suspendre ou différer ses paiements.

**12.5. Dommages - Intérêts**

La responsabilité du vendeur est strictement limitée aux obligations ainsi définies et il est de convention expresse que le vendeur ne sera tenu à aucune autre indemnisation. Notamment, il ne pourra en aucun cas lui être réclamé l'indemnisation du préjudice direct ou indirect pouvant résulter de la défaillance du matériel livré.

**13. Contestations**

A défaut d'accord amiable, il est de convention expresse que tout litige sera de la compétence exclusive du tribunal dans le ressort duquel est situé le domicile du vendeur, même en cas d'appel en garantie ou de pluralité de défendeurs.

Le domicile du vendeur est constitué par son siège social. La loi française sera toujours applicable.

**Extract of the General Sales Conditions of FRIGA-BOHN  
(LGL FRANCE S.A. Division Réfrigération)**  
(Please refer to the full General Sales Conditions)

**4.1. DELIVERY**

Delivery shall always be considered as having taken place at vendor's factories or warehouses.

**8. TRANSFER OF RISKS AND PROPERTY - RETENTION OF TITLE**

**8.1.** Purchaser shall take responsibility for all risks of loss or deterioration to the items purchased as from their delivery, as described in paragraphs 4.1., 4.2. and 4.4. above (refer to full General Sales Conditions of the vendor), as well as responsibility for the damage said risks may incur.

**8.2.** Vendor nevertheless retains title to the items sold until they have been paid for in full. Non-payment of an instalment may lead to the vendor taking action to recover his property.

**12. GUARANTEE**

**12.1. Definition and limits of guarantee**

The guarantee only covers the equipment delivered by the vendor and not the installations in which it is liable to be incorporated afterwards. It only covers the purchaser but shall not cover any third party to whom it may be sold. In no way does it render the vendor jointly and severally responsible for the possible obligations of purchaser according to article 1792 of the French Civil Code and those following it, nor shall it be liable to claims made against it by any manufacturers subject to the responsibilities and guarantees of said articles.

**12.1.1.** Vendor undertakes to repair any defective operation stemming from a fault in the product's manufacture, design or the materials used. This obligation is understood as being within the limit of the following conditions:

**12.1.2.** The guarantee does not cover defects in the product's operation stemming from a fault in materials or parts provided by the purchaser, nor shall it cover an installation that has not been assembled according to the vendor's instructions (installation manuals, special recommendation, etc.) and according to professional practice.

**12.1.3.** The guarantee shall not cover the equipment and/or its accessories if they have been modified by the purchaser without the vendor's written agreement.

**12.1.4.** Damage due to accidents or acts of God occurring before or after the equipment is started-up are excluded from the guarantee.

**12.1.5.** Also excluded from the guarantee are replacements or repairs resulting from wear, abrasion and the corrosion of the material, abnormal vibrations, deteriorations or accidents resulting from negligence, from poor surveillance, maintenance or storage, and non-compliance with the vendor's recommendations.

Likewise in the case where special technical requirements and specific constraints in the equipment's use have not been made known to the vendor in writing at the time when the order was made.

**12.1.6.** The guarantee clause can only be invoked by the purchaser if the equipment is used normally and in conformity with its purpose and the vendor's instructions.

**12.1.7.** The guarantee is also excluded in the case where the purchaser starts-up the equipment contrary to the express written request of the vendor who had asked to be present.

**12.1.8.** Unless agreed otherwise, the possible replacement of a fluid is not covered by the guarantee.

**12.1.9.** The vendor is not bound by any guarantee concerning expendable items (filters, fan belts, etc.).

**12.2. Term and date of start of guarantee**

**12.2.1.** Unless otherwise stipulated, this clause only applies to faults occurring within a period of 12 months (guarantee period).

**12.2.2.** The guarantee period starts from the day of delivery as stipulated in paragraphs 4.1., 4.2. and 4.4. hereinabove (refer to full General Sales Conditions of the vendor).

**12.2.3.** The repair, modification and the replacement of a part during the guarantee period shall in no way extend the period of guarantee of the equipment.

**12.3. Obligations of the purchaser**

**12.3.1.** In order to benefit from these guarantee conditions, the purchaser must inform the vendor by registered letter with acknowledgment of receipt within eight days counting from the appearance of the defect and he shall supply all necessary proof of said defect.

**12.3.2.** The purchaser must do everything possible to facilitate the vendor's inspection of the defect and its repair. Furthermore, he must abstain, unless otherwise stipulated by written agreement of the vendor, from carrying out the repair himself or having it carried out by a third party, though he may take such conservation measures as he considers vital.

**12.3.3.** The purchaser cannot use a claim made under this guarantee as a pretext for stopping or delaying payment.

**12.5. Damages**

The vendor's responsibility is strictly limited to the obligations as stipulated herein and it is expressly agreed that he shall not be bound to make any other indemnity. In particular, he shall in no case be liable to compensate loss caused directly or indirectly by a defect in the equipment delivered.

**13. Disputes**

If no amicable agreement can be reached, both parties expressly agree that any dispute shall be heard within the jurisdiction of the court on which the vendor's registered office location depend, even in the case of an appeal regarding the guarantee or regarding several parties.

Only French law shall be applicable.

**Auszug aus den Allgemeinen Geschäftsbedingungen  
von FRIGA-BOHN  
(LGL FRANCE S.A. Division Réfrigération)**

(Bitte auch unsere vollständigen Allgemeinen Geschäftsbedingungen beachten).

**4.1. LIEFERUNG**

Die Lieferung findet immer bei der Übergabe in einem der Werke oder Warenlager des Verkäufers statt.

**8. GEFAHRENÜBERGANG UND EIGENTUMSVORBEHALT**

**8.1.** Der Käufer trägt alle Risiken des Verlustes oder der Beschädigung der Waren nach erfolgter Lieferung im Sinne der Paragraphen 4.1., 4.2. und 4.4. (siehe auch die vollständigen Allgemeinen Geschäftsbedingungen des Verkäufers), sowie die Verantwortung für eventuelle Schäden, die sie verursachen könnten.

**8.2.** Alle gelieferten Waren bleiben Eigentum des Verkäufers bis zur vollständigen Bezahlung. Der Verkäufer ist berechtigt, nicht vollständig bezahlte Waren vom Käufer zurückzufordern.

**12. GARANTIE**

**12.1. Garantiegewährleistung und -ausschluss**

Die Garantie wird nur auf die vom Verkäufer gelieferte Ware gewährleistet und erstreckt sich nicht auf Anlagen, welche eventuell mit dieser Ware hätten erstellt werden können. Die Garantieverpflichtung besteht nur dem Käufer gegenüber. Dritte, welchen der Käufer die Ware hätte überlassen können, haben keinen Anspruch auf Garantie. Der Verkäufer kann in keinem Falle für Verpflichtungen, die dem Käufer aufgrund des Artikels 1792 des französischen Bürgerlichen Gesetzbuches entstehen oder aufgrund von Ansprüchen gegen den Käufer durch Hersteller, welche ihrerseits den Verpflichtungen und Garantien dieses Artikels unterliegen, solidarisch verantwortlich gemacht werden.

**12.1.1.** Der Verkäufer verpflichtet sich, jede Funktionsstörung zu beseitigen, die auf Fabrikations-, Konstruktions- oder Materialfehlern beruht. Diese Verpflichtung gilt nur im Rahmen der nachstehenden Ausführungen.

**12.1.2.** Die Garantieverpflichtung besteht nicht, wenn die Funktionsstörung auf fehlerhaften, vom Käufer beigegebenen Materialien oder Teilen beruht oder wenn die Anlage nicht den Vorschriften des Verkäufers (Montageanleitung, besondere Hinweise usw.) oder dem Stand der Technik entsprechend ausgeführt wurde.

**12.1.3.** Die Garantieverpflichtung besteht nicht, wenn die Ware und / oder ihr Zubehör vom Käufer ohne die schriftliche Einwilligung des Verkäufers verändert wurde.

**12.1.4.** Die Garantieverpflichtung besteht nicht bei Schäden aufgrund von Unfällen oder höherer Gewalt, vor oder nach der Inbetriebnahme.

**12.1.5.** Es besteht kein Anspruch auf Ersatz oder Reparatur aufgrund von anormalem Materialverschleiß, -abrieb oder -korrosion oder Schwingungen oder aufgrund von Unfällen, die durch Flüssigkeit, fehlende Überwachung, mangelnden Unterhalt, fehlerhafte Einlagerung oder Nichtbeachtung der Empfehlungen des Verkäufers verursacht wurden.

Dies gilt auch für den Fall, daß besondere technische Anforderungen oder spezifische Einsatzbedingungen, denen die Ware unterworfen wird, dem Verkäufer bei der Bestellung nicht schriftlich mitgeteilt wurden.

**12.1.6.** Die Garantieverpflichtung kann vom Käufer nur in Anspruch genommen werden, wenn die Ware bestimmungsgemäß und den Vorschriften des Verkäufers entsprechend benutzt wird.

**12.1.7.** Die Garantieverpflichtung besteht nicht für den Fall, daß die Inbetriebnahme vom Käufer selbständig vorgenommen wurde, obwohl die Anwesenheit des Verkäufers schriftlich vereinbart war.

**12.1.8.** Wenn nicht anders vereinbart, fällt der Ersatz von Flüssigkeiten nicht unter die Garantieverpflichtung.

**12.1.9.** Verbrauchsstoffe (Filtermedien, Ventilatorriemen usw.) fallen nicht unter die Garantieverpflichtung.

**12.2. Dauer und Beginn der Garantie**

**12.2.1.** Wenn nicht anders vereinbart, erstreckt sich diese Vereinbarung nur auf Mängel, die während einer Periode von 12 Monaten auftreten (Garanzzeit).

**12.2.2.** Die Garanzzeit beginnt mit dem Lieferdatum im Sinne der Paragraphen 4.1., 4.2. und 4.4. (siehe auch die vollständigen Allgemeinen Geschäftsbedingungen des Verkäufers).

**12.2.3.** Reparatur, Änderung oder Ersatz eines Teiles hat in keinem Falle eine Verlängerung der Garanzzeit der Ware zur Folge.

**12.3. Verpflichtungen des Käufers**

**12.3.1.** Um in den Genuß der vorstehenden Garantieleistungen zu kommen, muß der Käufer den Verkäufer per Einschreiben mit Rückschein vor Ablauf einer Frist von acht Tagen ab der Entdeckung des Fehlers benachrichtigen und alle Beweise über das Bestehen desselben liefern.

**12.3.2.** Er muß ihn bei der Feststellung und der Behebung des Fehlers in jeder Hinsicht unterstützen. Er verpflichtet sich, außer zur Verhinderung weiterer Schäden, selbst keinerlei Reparaturen durchzuführen oder von Dritten durchführen zu lassen, es sei denn mit der ausdrücklichen Zustimmung des Verkäufers.

**12.3.3.** Der Käufer kann seine Zahlungen unter dem Vorwand seiner Garantieforderungen weder aussetzen noch verschieben.

**12.5. Schadenersatzansprüche**

Die Verantwortung des Verkäufers ist ausschließlich auf die vorstehend definierten Verpflichtungen begrenzt, und es gilt als ausdrücklich anerkannt, daß er keinerlei weitere Vergütungen zu leisten hat. Insbesondere können keinerlei Schadenersatzansprüche für durch den Fehler der gelieferten Ware entstandene direkte oder indirekte Schäden geltend gemacht werden.

**13. Streitigkeit - Gerichtsstand**

Wenn es nicht zu einer gütlichen Regelung kommt, gilt als ausdrücklich vereinbart, daß alle Streitigkeiten der ausschließlichen Zuständigkeit des Gerichts, in dessen Bereich der Wohnsitz des Verkäufers sich befindet, unterstehen, auch im Falle einer Garantie Streitigkeit oder bei mehreren Beklagten.

In allen Fällen ist das Französische Recht anwendbar und rechtsverbindlich.

Friga-Bohn is a brand of



European Operations

FRIGA-BOHN se réserve le droit d'apporter toute modification sans préavis.  
FRIGA-BOHN reserves itself the right to make changes at any time without preliminary notice.  
Angaben und Abbildungen unverbindlich. Änderungen vorbehalten.



CERTIFICATION  
N° 950393



42 rue Roger Salengro - BP 205  
69741 GENAS CEDEX - FRANCE  
Tél. : + 33 4 72 47 13 00 - Fax : + 33 4 72 47 13 96  
Internet : www.friga-bohn.com

# TA

## BATTERIES ADDITIONNELLES DE CHAUFFAGE ADDITIONAL HEATING COILS ZUSÄTZLICHE HEIZBATTERIEN

Dok. 42.06.05.03

Remplace  
Supersedes  
Ersetzt

N°. 42.06.10.99

### INSTRUCTIONS DE MONTAGE MOUNTING INSTRUCTIONS MONTAGEANLEITUNG

→ ① → ② → ③

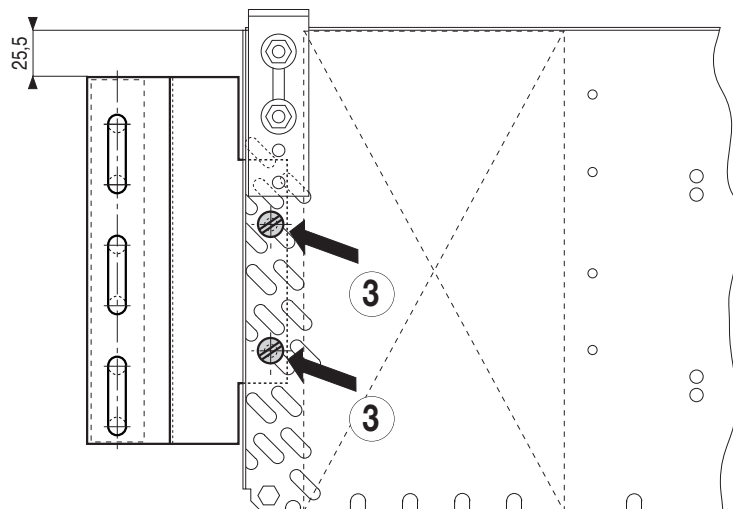
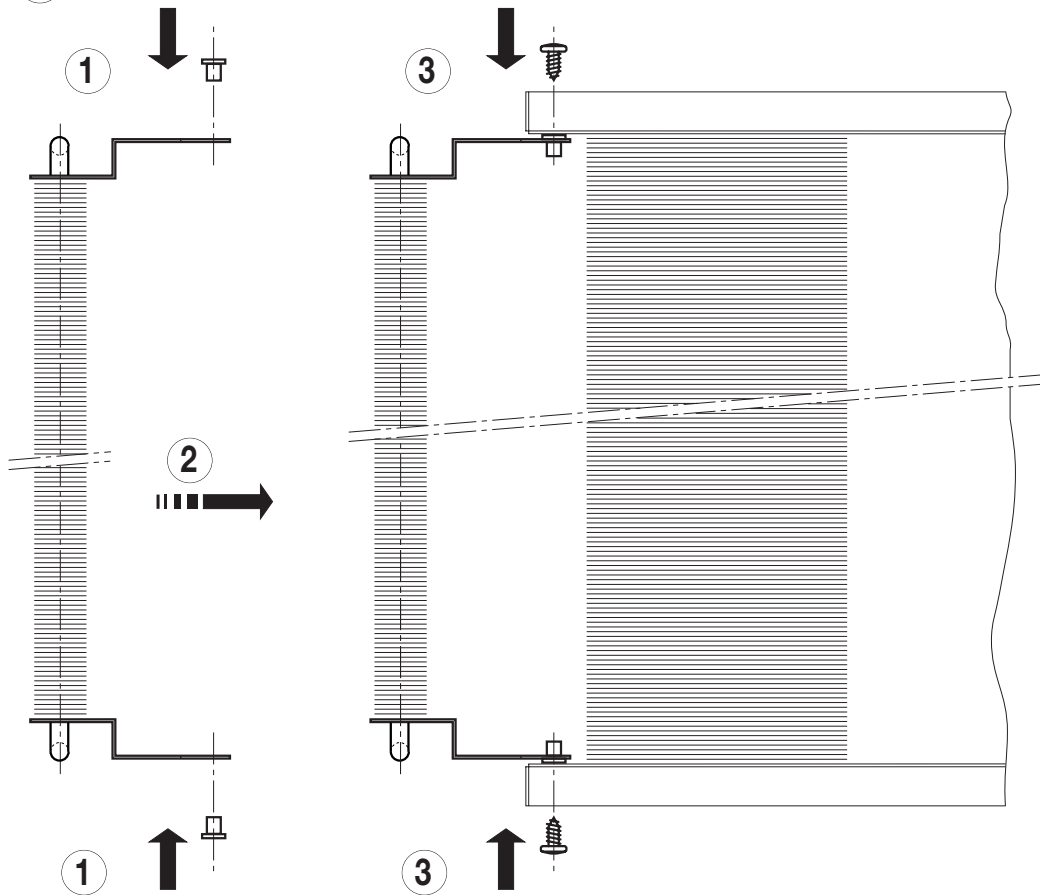

FRIGA-BOHN



IN6B00667

**Extrait des Conditions Générales de Vente de FRIGA-BOHN  
(LGL FRANCE S.A. Division Réfrigération)**  
(Veuillez vous reporter à nos Conditions Générales de Vente intégrales)

**4.1. LIVRAISON**

La livraison est toujours réputée faite dans les usines ou magasins du vendeur.

**8. TRANSFERT DES RISQUES ET DE LA PROPRIÉTÉ - RÉSERVE DE PROPRIÉTÉ**

**8.1.** L'acheteur assume, à compter de la livraison, au sens des paragraphes 4.1., 4.2. et 4.4. ci-dessus (voir les Conditions Générales de Vente intégrales du vendeur), les risques de perte ou de détérioration des biens achetés ainsi que la responsabilité des dommages qu'ils pourraient occasionner.

**8.2.** Le vendeur conserve néanmoins la propriété des biens vendus jusqu'à paiement effectif de l'intégralité du prix en principal et accessoires. Le défaut de paiement de l'une quelconque des échéances pourra entraîner la revendication de ces biens.

**12. GARANTIES**

**12.1. Définition et limites de la garantie**

La garantie ne s'applique qu'au matériel livré par le vendeur et non aux installations susceptibles d'être réalisées ensuite avec ce matériel. Elle n'existe qu'envers l'acheteur et non envers les tiers auxquels le matériel pourrait être revendu. Elle ne saurait en aucun cas rendre le vendeur solidairement responsable des obligations mises éventuellement à la charge de l'acheteur par les articles 1792 et suivants du Code Civil Français, ou en raison des recours exercés contre celui-ci par tous constructeurs assujettis aux responsabilités et garanties prévues aux dits articles.

**12.1.1.** Le vendeur s'engage à remédier à tout vice de fonctionnement provenant d'un défaut dans la fabrication, la conception, les matières utilisées. Cette obligation s'entend dans la limite des dispositions ci-après :  
**12.1.2.** La garantie ne joue pas lorsque le vice de fonctionnement provient d'un défaut des matières ou pièces fournies par l'acheteur ou lorsque l'installation n'a pas été réalisée suivant les prescriptions du vendeur (notices de montage, recommandations spéciales, etc...) et suivant les règles de l'art.

**12.1.3.** La garantie ne joue pas si le matériel et/ou ses accessoires ont été modifiés par l'acheteur sans l'accord écrit du vendeur.

**12.1.4.** Les dommages imputables à des cas fortuits ou de force majeure survenus avant ou après la mise en service sont exclus de la garantie.

**12.1.5.** Sont également exclus de la garantie les remplacements ou réparations résultant de l'usure, de l'abrasion et de la corrosion du matériel, de vibrations anormales, de détériorations ou d'accidents provenant de la négligence, du défaut de surveillance, d'entretien, de stockage, et de l'observation des recommandations du vendeur.

Il en est de même dans le cas où des exigences techniques particulières et des contraintes spécifiques d'utilisation du matériel n'ont pas été portées par écrit à la connaissance du vendeur au moment de la commande.

**12.1.6.** La clause de garantie ne pourra être invoquée par l'acheteur que si le matériel est normalement utilisé conformément à sa destination et aux prescriptions du vendeur.

**12.1.7.** Toute garantie est également exclue lorsque la mise en service a été effectuée par l'acheteur, alors que le vendeur avait exigé par écrit d'être présent à cette mise en service.

**12.1.8.** Sauf convention expresse, le remplacement éventuel d'un fluide n'est pas compris dans la garantie.

**12.1.9.** En ce qui concerne les matières consommables (médias filtrants, courroies de ventilateurs, etc...) le vendeur n'est tenu à aucune garantie.

**12.2. Durée et point de départ de la garantie**

**12.2.1.** Cet engagement, sauf stipulation particulière, ne s'applique qu'aux vices qui se sont manifestés pendant une période de 12 mois (période de garantie).

**12.2.2.** La période de garantie court du jour de la livraison au sens des paragraphes 4.1., 4.2. et 4.4. ci-dessus (voir les Conditions Générales de Vente intégrales du vendeur).

**12.2.3.** La réparation, la modification ou le remplacement d'une pièce pendant la période de garantie ne peut avoir pour effet de prolonger le délai de garantie du matériel.

**12.3. Obligations de l'acheteur**

**12.3.1.** Pour pouvoir invoquer le bénéfice de ces dispositions, l'acheteur doit aviser le vendeur par lettre recommandée avec accusé de réception, dans le délai de huit jours à compter de la découverte du vice, et fournir toutes justifications quant à la réalité de celui-ci.

**12.3.2.** Il doit donner au vendeur toute facilité pour procéder à la constatation de ces vices et pour y porter remède ; il doit, en outre, s'abstenir, sauf accord exprès du vendeur, d'effectuer lui-même ou de faire effectuer par un tiers la réparation, si ce n'est pour prendre les mesures conservatoires indispensables.

**12.3.3.** L'acheteur ne peut se prévaloir du recours en garantie pour suspendre ou différer ses paiements.

**12.5. Dommages - Intérêts**

La responsabilité du vendeur est strictement limitée aux obligations ainsi définies et il est de convention expresse que le vendeur ne sera tenu à aucune autre indemnisation. Notamment, il ne pourra en aucun cas lui être réclamé l'indemnisation du préjudice direct ou indirect pouvant résulter de la défaillance du matériel livré.

**13. Contestations**

A défaut d'accord amiable, il est de convention expresse que tout litige sera de la compétence exclusive du tribunal dans le ressort duquel est situé le domicile du vendeur, même en cas d'appel en garantie ou de pluralité de défendeurs.

Le domicile du vendeur est constitué par son siège social. La loi française sera toujours applicable.

**Extract of the General Sales Conditions of FRIGA-BOHN  
(LGL FRANCE S.A. Division Réfrigération)**  
(Please refer to the full General Sales Conditions)

**4.1. DELIVERY**

Delivery shall always be considered as having taken place at vendor's factories or warehouses.

**8. TRANSFER OF RISKS AND PROPERTY - RETENTION OF TITLE**

**8.1.** Purchaser shall take responsibility for all risks of loss or deterioration to the items purchased as from their delivery, as described in paragraphs 4.1., 4.2. and 4.4. above (refer to full General Sales Conditions of the vendor), as well as responsibility for the damage said risks may incur.

**8.2.** Vendor nevertheless retains title to the items sold until they have been paid for in full. Non-payment of an instalment may lead to the vendor taking action to recover his property.

**12. GUARANTEE**

**12.1. Definition and limits of guarantee**

The guarantee only covers the equipment delivered by the vendor and not the installations in which it is liable to be incorporated afterwards. It only covers the purchaser but shall not cover any third party to whom it may be sold. In no way does it render the vendor jointly and severally responsible for the possible obligations of purchaser according to article 1792 of the French Civil Code and those following it, nor shall it be liable to claims made against it by any manufacturers subject to the responsibilities and guarantees of said articles.

**12.1.1.** Vendor undertakes to repair any defective operation stemming from a fault in the product's manufacture, design or the materials used.

This obligation is understood as being within the limit of the following conditions:

**12.1.2.** The guarantee does not cover defects in the product's operation stemming from a fault in materials or parts provided by the purchaser, nor shall it cover an installation that has not been assembled according to the vendor's instructions (installation manuals, special recommendation, etc.) and according to professional practice.

**12.1.3.** The guarantee shall not cover the equipment and/or its accessories if they have been modified by the purchaser without the vendor's written agreement.

**12.1.4.** Damage due to accidents or acts of God occurring before or after the equipment is started-up are excluded from the guarantee.

**12.1.5.** Also excluded from the guarantee are replacements or repairs resulting from wear, abrasion and the corrosion of the material, abnormal vibrations, deteriorations or accidents resulting from negligence, from poor surveillance, maintenance or storage, and non-compliance with the vendor's recommendations.

Likewise in the case where special technical requirements and specific constraints in the equipment's use have not been made known to the vendor in writing at the time when the order was made.

**12.1.6.** The guarantee clause can only be invoked by the purchaser if the equipment is used normally and in conformity with its purpose and the vendor's instructions.

**12.1.7.** The guarantee is also excluded in the case where the purchaser starts-up the equipment contrary to the express written request of the vendor who had asked to be present.

**12.1.8.** Unless agreed otherwise, the possible replacement of a fluid is not covered by the guarantee.

**12.1.9.** The vendor is not bound by any guarantee concerning expendable items (filters, fan belts, etc.).

**12.2. Term and date of start of guarantee**

**12.2.1.** Unless otherwise stipulated, this clause only applies to faults occurring within a period of 12 months (guarantee period).

**12.2.2.** The guarantee period starts from the day of delivery as stipulated in paragraphs 4.1., 4.2. and 4.4. hereinabove (refer to full General Sales Conditions of the vendor).

**12.2.3.** The repair, modification and the replacement of a part during the guarantee period shall in no way extend the period of guarantee of the equipment.

**12.3. Obligations of the purchaser**

**12.3.1.** In order to benefit from these guarantee conditions, the purchaser must inform the vendor by registered letter with acknowledgment of receipt within eight days counting from the appearance of the defect and he shall supply all necessary proof of said defect.

**12.3.2.** The purchaser must do everything possible to facilitate the vendor's inspection of the defect and its repair. Furthermore, he must abstain, unless otherwise stipulated by written agreement of the vendor, from carrying out the repair himself or having it carried out by a third party, though he may take such conservation measures as he considers vital.

**12.3.3.** The purchaser cannot use a claim made under this guarantee as a pretext for stopping or delaying payment.

**12.5. Damages**

The vendor's responsibility is strictly limited to the obligations as stipulated herein and it is expressly agreed that he shall not be bound to make any other indemnity. In particular, he shall in no case be liable to compensate loss caused directly or indirectly by a defect in the equipment delivered.

**13. Disputes**

If no amicable agreement can be reached, both parties expressly agree that any dispute shall be heard within the jurisdiction of the court on which the vendor's registered office location depend, even in the case of an appeal regarding the guarantee or regarding several parties.

Only French law shall be applicable.

**Auszug aus den Allgemeinen Geschäftsbedingungen  
von FRIGA-BOHN  
(LGL FRANCE S.A. Division Réfrigération)**

(Bitte auch unsere vollständigen Allgemeinen Geschäftsbedingungen beachten).

**4.1. LIEFERUNG**

Die Lieferung findet immer bei der Übergabe in einem der Werke oder Warenlager des Verkäufers statt.

**8. GEFAHRENÜBERGANG UND EIGENTUMSVORBEHALT**

**8.1.** Der Käufer trägt alle Risiken des Verlustes oder der Beschädigung der Waren nach erfolgter Lieferung im Sinne der Paragraphen 4.1., 4.2. und 4.4. (siehe auch die vollständigen Allgemeinen Geschäftsbedingungen des Verkäufers), sowie die Verantwortung für eventuelle Schäden, die sie verursachen könnten.

**8.2.** Alle gelieferten Waren bleiben Eigentum des Verkäufers bis zur vollständigen Bezahlung. Der Verkäufer ist berechtigt, nicht vollständig bezahlte Waren vom Käufer zurückzufordern.

**12. GARANTIE**

**12.1. Garantiegewährleistung und -ausschluss**

Die Garantie wird nur auf die vom Verkäufer gelieferte Ware gewährleistet und erstreckt sich nicht auf Anlagen, welche eventuell mit dieser Ware hätten erstellt werden können. Die Garantieverpflichtung besteht nur dem Käufer gegenüber. Dritte, welchen der Käufer die Ware hätte überlassen können, haben keinen Anspruch auf Garantie. Der Verkäufer kann in keinem Falle für Verpflichtungen, die dem Käufer aufgrund des Artikels 1792 des französischen Bürgerlichen Gesetzbuches entstehen oder aufgrund von Ansprüchen gegen den Käufer durch Hersteller, welche ihrerseits den Verpflichtungen und Garantien dieses Artikels unterliegen, solidarisch verantwortlich gemacht werden.

**12.1.1.** Der Verkäufer verpflichtet sich, jede Funktionsstörung zu beseitigen, die auf Fabrikations-, Konstruktions- oder Materialfehlern beruht. Diese Verpflichtung gilt nur im Rahmen der nachstehenden Ausführungen.

**12.1.2.** Die Garantieverpflichtung besteht nicht, wenn die Funktionsstörung auf fehlerhaften, vom Käufer beigegebenen Materialien oder Teilen beruht oder wenn die Anlage nicht den Vorschriften des Verkäufers (Montageanleitung, besondere Hinweise usw.) oder dem Stand der Technik entsprechend ausgeführt wurde.

**12.1.3.** Die Garantieverpflichtung besteht nicht, wenn die Ware und / oder ihr Zubehör vom Käufer ohne die schriftliche Einwilligung des Verkäufers verändert wurde.

**12.1.4.** Die Garantieverpflichtung besteht nicht bei Schäden aufgrund von Unfällen oder höherer Gewalt, vor oder nach der Inbetriebnahme.

**12.1.5.** Es besteht kein Anspruch auf Ersatz oder Reparatur aufgrund von anormalem Materialverschleiß, -abrieb oder -korrosion oder Schwingungen oder aufgrund von Unfällen, die durch Flüssigkeit, fehlende Überwachung, mangelnden Unterhalt, fehlerhafte Einlagerung oder Nichtbeachtung der Empfehlungen des Verkäufers verursacht wurden.

Dies gilt auch für den Fall, daß besondere technische Anforderungen oder spezifische Einsatzbedingungen, denen die Ware unterworfen wird, dem Verkäufer bei der Bestellung nicht schriftlich mitgeteilt wurden.

**12.1.6.** Die Garantieverpflichtung kann vom Käufer nur in Anspruch genommen werden, wenn die Ware bestimmungsgemäß und den Vorschriften des Verkäufers entsprechend benutzt wird.

**12.1.7.** Die Garantieverpflichtung besteht nicht für den Fall, daß die Inbetriebnahme vom Käufer selbständig vorgenommen wurde, obwohl die Anwesenheit des Verkäufers schriftlich vereinbart war.

**12.1.8.** Wenn nicht anders vereinbart, fällt der Ersatz von Flüssigkeiten nicht unter die Garantieverpflichtung.

**12.1.9.** Verbrauchsstoffe (Filtermedien, Ventilatorriemen usw.) fallen nicht unter die Garantieverpflichtung.

**12.2. Dauer und Beginn der Garantie**

**12.2.1.** Wenn nicht anders vereinbart, erstreckt sich diese Vereinbarung nur auf Mängel, die während einer Periode von 12 Monaten auftreten (Garanzzeit).

**12.2.2.** Die Garanzzeit beginnt mit dem Lieferdatum im Sinne der Paragraphen 4.1., 4.2. und 4.4. (siehe auch die vollständigen Allgemeinen Geschäftsbedingungen des Verkäufers).

**12.2.3.** Reparatur, Änderung oder Ersatz eines Teiles hat in keinem Falle eine Verlängerung der Garanzzeit der Ware zur Folge.

**12.3. Verpflichtungen des Käufers**

**12.3.1.** Um in den Genuß der vorstehenden Garantieleistungen zu kommen, muß der Käufer den Verkäufer per Einschreiben mit Rückschein vor Ablauf einer Frist von acht Tagen ab der Entdeckung des Fehlers benachrichtigen und alle Beweise über das Bestehen desselben liefern.

**12.3.2.** Er muß ihn bei der Feststellung und der Behebung des Fehlers in jeder Hinsicht unterstützen. Er verpflichtet sich, außer zur Verhinderung weiterer Schäden, selbst keinerlei Reparaturen durchzuführen oder von Dritten durchführen zu lassen, es sei denn mit der ausdrücklichen Zustimmung des Verkäufers.

**12.3.3.** Der Käufer kann seine Zahlungen unter dem Vorwand seiner Garantieforderungen weder aussetzen noch verschieben.

**12.5. Schadenersatzansprüche**

Die Verantwortung des Verkäufers ist ausschließlich auf die vorstehend definierten Verpflichtungen begrenzt, und es gilt als ausdrücklich anerkannt, daß er keinerlei weitere Vergütungen zu leisten hat. Insbesondere können keinerlei Schadenersatzansprüche für durch den Fehler der gelieferten Ware entstandene direkte oder indirekte Schäden geltend gemacht werden.

**13. Streitigkeit - Gerichtsstand**

Wenn es nicht zu einer gütlichen Regelung kommt, gilt als ausdrücklich vereinbart, daß alle Streitigkeiten der ausschließlichen Zuständigkeit des Gerichts, in dessen Bereich der Wohnsitz des Verkäufers sich befindet, unterstehen, auch im Falle einer Garantie Streitigkeit oder bei mehreren Beklagten.

In allen Fällen ist das Französische Recht anwendbar und rechtsverbindlich.

Friga-Bohn is a brand of



European Operations

FRIGA-BOHN se réserve le droit d'apporter toute modification sans préavis.  
FRIGA-BOHN reserves itself the right to make changes at any time without preliminary notice.  
Angaben und Abbildungen unverbindlich. Änderungen vorbehalten.



CERTIFICATION  
N° 950393



42 rue Roger Salengro - BP 205  
69741 GENAS CEDEX - FRANCE  
Tél. : + 33 4 72 47 13 00 - Fax : + 33 4 72 47 13 96  
Internet : www.friga-bohn.com